

**МІНІСТЕРСТВО ОСВІТИ І НАУКИ УКРАЇНИ
НАЦІОНАЛЬНИЙ ЮРИДИЧНИЙ УНІВЕРСИТЕТ
ІМЕНІ ЯРОСЛАВА МУДРОГО**

**ОСВІТНЬО-ПРОФЕСІЙНА ПРОГРАМА
«ПРАВО»**

Рівень вищої освіти – перший (бакалаврський) рівень

Ступінь вищої освіти – бакалавр

Галузь знань – D «Бізнес, адміністрування та право»

Спеціальність – D8 «Право»

Кваліфікація освітня – «Бакалавр права»

ЗАТВЕРДЖЕНО

Вченою радою Національного юридичного університету імені Ярослава Мудрого,
протокол № 1 від 30 серпня 2022 р.
введено в дію наказом ректора
№ 164 від 30 серпня 2022 р.

ОНОВЛЕНО

Вченою радою Національного юридичного університету імені Ярослава Мудрого,
протокол № 12 від 30 червня 2023 р.
введено в дію наказом ректора
№ 169 від 30 червня 2023 р.

ОНОВЛЕНО

Вченою радою Національного юридичного університету імені Ярослава Мудрого,
протокол № 13 від 27 червня 2024 р.
введено в дію наказом ректора
№ 210 від 27 червня 2024 р.

ОНОВЛЕНО

Вченою радою Національного юридичного університету імені Ярослава Мудрого,
протокол № 12 від 30 червня 2025 р.
введено в дію наказом ректора
№ 181 від 30 червня 2025 р.

Ректор

Анатолій ГЕТЬМАН



Харків, 2022

ЗМІСТ

Передмова	3
1. Профіль освітньо-професійної програми «Право», галузь знань D «Бізнес, адміністрування та право», спеціальності D8 «Право»	6
2. Перелік компонент освітньо-професійної програми та їх логічна послідовність	32
2.1. Перелік компонент освітньо-професійної програми	32
2.2. Структурно-логічна схема освітньо-професійної програми	37
3. Форми атестації здобувачів вищої освіти	42
4. Матриця відповідності програмних компетентностей компонентам освітньо-професійної програми	43
5. Матриця забезпечення програмних результатів навчання відповідними компонентами освітньо-професійної програми	56

ПЕРЕДМОВА

Освітньо-професійна програма Національного юридичного університету імені Ярослава Мудрого (далі – Університет) є нормативним документом, який відповідає стандарту вищої освіти першого (бакалаврського) рівня вищої освіти (далі – Стандарт) галузі знань 08 «Право», спеціальності 081 «Право», затвердженого наказом Міністерства освіти і науки України (далі – МОН) 20 липня 2022 р. № 644 та регламентує компетентнісні, кваліфікаційні, організаційні, навчальні та методичні вимоги до підготовки бакалаврів у галузі знань D Бізнес, адміністрування та право, спеціальності D8 Право.

Розробка освітньо-професійної програми за першим (бакалаврським) рівнем вищої освіти з галузі знань (08 «Право») D Бізнес, адміністрування та право, спеціальності (081 «Право») D8 Право здійснювалася проектною групою під загальним керівництвом проректора з навчально-методичної роботи Університету професора В.В. Комарова, а також проректора з навчально-методичної роботи Університету професора О.М. Ярошенка.

Розробники:

Керівник проектної групи (гарант освітньо-професійної програми):

О.О. Дмитрик – докторка юридичних наук, професорка, завідувачка кафедри фінансового права;

Члени проектної групи:

В.С. Мілаш – докторка юридичних наук, доцентка, доцентка кафедри господарського права;

Т.Б. Вільчик – докторка юридичних наук, професорка, доцентка кафедри цивільної юстиції та адвокатури;

А.Р. Туманянц – кандидатка юридичних наук, доцентка, доцентка кафедри кримінального процесу;

Т.А. Цувіна – докторка юридичних наук, доцентка, доцентка кафедри цивільної юстиції та адвокатури;

О.В. Тарасов – доктор юридичних наук, доцент, доцент кафедри міжнародного права;

С.В. Давиденко – кандидатка юридичних наук, доцентка, доцентка кафедри кримінальної юстиції;

Ю.В. Щокін – доктор юридичних наук, доцент, доцент кафедри міжнародного права;

С.О. Гриненко – кандидат юридичних наук, доцент, співробітник Інституту СБУ;

К. Тверезовська – здобувачка вищої освіти 2 курсу другого (магістерського) рівня вищої освіти фінансово-правового факультету Національного юридичного університету імені Ярослава Мудрого;

І. Лаптева – здобувачка вищої освіти 3 курсу першого (бакалаврського) рівня вищої освіти факультету адвокатури Національного юридичного університету імені Ярослава Мудрого.

Члени групи оновлення:

О.В. Бабарицький – кандидат економічних наук, доцент, заступник начальника інституту з навчальної та наукової роботи – начальник навчального відділення, Військово-юридичного інституту;

О.В. Артюшенко – начальник відділення забезпечення якості освітньої діяльності та вищої освіти, Військово-юридичного інституту;

К. Тверезовська – здобувачка вищої освіти 2 курсу другого (магістерського) рівня вищої освіти фінансово-правового факультету Національного юридичного університету імені Ярослава Мудрого;

І. Лаптева – здобувачка вищої освіти 3 курсу першого (бакалаврського) рівня вищої освіти факультету адвокатури Національного юридичного університету імені Ярослава Мудрого;

Д. Сараф'ян – здобувачка вищої освіти 2-го курсу першого (бакалаврського) рівня вищої освіти факультету юстиції Національного юридичного університету імені Ярослава Мудрого.

Додаються рецензії та відгуки зовнішніх стейкхолдерів:

1. Докторка юридичних наук, професорка, професорка кафедри трудового права та права соціального забезпечення Київського національного університету імені Тараса Шевченка Н.О. Мельничук,
2. Докторка юридичних наук, професорка, заслужена діячка науки і техніки України, завідувачка сектору «Українська школа законотворчості» відділу теорії та практики законотворчої діяльності Інституту законодавства Верховної Ради України Л.А. Савченко,
3. Голова Ради адвокатів Харківської області В.В. Гайворонська,
4. Голова Охтирського міськрайонного суду Сумської області Н.Б. Плотникова,
5. Начальник Шевченківського відділу державної виконавчої служби в м. Харкові В.В. Бойченко,
6. Заступник прокурора Полтавської області О.Ю. Плєскач,
7. Завідувач Восьмої Київської державної нотаріальної контори О.О. Колотілов;
8. Заступник директора департаменту – начальник управління нормотворчої діяльності та законодавства у сфері оборони, полковник юстиції К.Б. Ганкевич.

1. ПРОФІЛЬ ОСВІТНЬО-ПРОФЕСІЙНОЇ ПРОГРАМИ «ПРАВО» ГАЛУЗЬ ЗНАНЬ D БІЗНЕС, АДМІНІСТРУВАННЯ ТА ПРАВО, СПЕЦІАЛЬНІСТЬ D8 ПРАВО

1. Загальна інформація	
Повна назва вищого навчального закладу та структурного підрозділу	Національний юридичний університет імені Ярослава Мудрого
Ступінь вищої освіти та назва кваліфікації мовою оригіналу	«Бакалавр», «Бакалавр права»
Офіційна назва освітньої програми	Освітньо-професійна програма «Право» підготовки здобувачів вищої освіти першого (бакалаврського) рівня за галуззю знань D Бізнес, адміністрування та право спеціальністю D8 Право.
Тип диплому та обсяг освітньої програми	Диплом бакалавра, одиничний, термін навчання – 4 роки. Обсяг освітньо-професійної програми: на базі повної загальної середньої освіти становить 240 кредитів ЄКТС, з яких: не менше 150 кредитів ЄКТС має бути спрямовано на забезпечення загальних та спеціальних (фахових) компетентностей за спеціальністю 081 «Право», визначених Стандартом вищої освіти за спеціальністю 081 «Право» для першого (бакалаврського) рівня вищої освіти; не менше 15 кредитів ЄКТС повинно спрямовуватися на практику у сфері права, зокрема, на базі юридичних служб органів місцевого самоврядування, органів законодавчої та виконавчої влади, підприємств, установ та організацій незалежно від форми власності, нотаріату, юридичних клінік закладів вищої освіти, у тому числі, обов'язковим є проходження практики в обов'язку не менше 5 кредитів ЄКТС або в судах, або в системі прокуратури, або адвокатури, в секторі безпеки та оборони України, юридичних клініках закладів вищої освіти.
Наявність акредитації	Акредитується вперше.
Акредитаційна інституція	Національне агентство із забезпечення якості вищої освіти.
Цикл/рівень	Закон України «Про вищу освіту» – перший (бакалаврський) рівень вищої освіти, НРК України – 6 рівень, EQF-LLL – 6 рівень, FQ-EHEA – перший цикл.
Передумови	Наявність повної загальної середньої освіти. Решта вимог визначаються Правилами прийому до Національного юридичного університету імені Ярослава Мудрого на освітньо-професійну програму бакалавра.

Мова(и) викладання	Українська.
Термін дії освітньої програми	До наступного планового оновлення, але не більше за період акредитації.
Інтернет-адреса постійного розміщення опису освітньої програми	https://nlu.edu.ua/pershyj-bakalavrskyj-riven-opp-081-pravo/
2. Мета освітньої програми	
Освітньо-професійна програма спрямована на забезпечення фундаментальної теоретичної і практичної підготовки фахівців у галузі юридичної практики, на володіння базовими теоретичними знаннями і практичними навичками, необхідними для розв'язання складних спеціалізованих завдань і прикладних проблем у сфері юридичної діяльності, у тому числі секторі безпеки і оборони України, що передбачає застосування певних правових теорій та методів юридичної науки.	
3. Характеристика освітньої програми	
Офіційна назва освітньої програми	Освітньо-професійна програма «Право» підготовки здобувачів вищої освіти першого (бакалаврського) рівня вищої освіти за галуззю знань D Бізнес, адміністрування та право, спеціальністю D8 Право.
Предметна область (галузь знань, спеціальність, спеціалізація (за наявності))	<p>Галузь знань D Бізнес, адміністрування та право, спеціальність D8 Право, освітньо-професійна програма «Право».</p> <p>Об'єкт вивчення: право як соціальне явище. Вивчення права та його джерел ґрунтується на правових доктринах, цінностях і принципах, в основі яких покладені права і основоположні свободи людини та їх охорона.</p> <p>Цілі навчання: формування здатності розв'язувати складні спеціалізовані завдання у сфері права з розумінням природи і змісту його основних правових інститутів, а також меж правового регулювання різних суспільних відносин та їх охорони.</p> <p>Теоретичний зміст предметної області складають знання про: основи поведінки індивідів і соціальних груп; творення права, його тлумачення та застосування; правові цінності, принципи, а також природа і зміст правових інститутів, етичні стандарти правничої професії.</p> <p>Методи, методики та технології: загальнонаукові і спеціальні методи пізнання правових явищ; методики правової оцінки поведінки чи діяльності індивідів і соціальних груп, ідентифікації правової проблеми та її вирішення на основі принципів права; інформаційно-комунікаційні технології.</p> <p>Інструментарій та обладнання: сучасне інформаційно-комунікаційне обладнання, інформаційні ресурси та програмні продукти, що застосовуються в правовій діяльності.</p>

<p>Орієнтація освітньої програми</p>	<p>Освітньо-професійна програма має академічну орієнтацію. Програма забезпечує фундаментальну теоретичну і практичну підготовку правознавців, які розуміють закономірності розвитку правової науки та законодавчих норм, можуть швидко адаптуватися до динамічних соціально-правових змін в юридичних сферах, ефективно розв'язувати складні завдання та проблеми професійної діяльності. Сфера діяльності випускника – юридична практика.</p>
<p>Основний фокус освітньої програми та спеціалізації</p>	<p>Вища освіта в галузі знань D Бізнес, адміністрування та право, спеціальності D8 Право.</p> <p>Фокус програми – акцент робиться на підготовці фахівців, які повинні володіти теорією та методами дослідження сучасної правової науки, здатні розв'язувати складні завдання і практичні проблеми в сфері правознавства, застосовувати набуті знання і навички в процесі професійної діяльності в юридичних установах та організаціях.</p> <p>Для здобувачів освіти Інституту Служби безпеки України акцент зроблено на глибокій спеціальній підготовці фахівців, які розуміють особливості юридичної діяльності у сфері забезпечення безпеки держави органами СБУ; спроможні швидко адаптуватися до вимог динамічного сучасного середовища, ефективно розв'язувати складні завдання і проблеми у сфері оперативно-службової діяльності СБУ.</p> <p>Для здобувачів освіти Військово-юридичного інституту додатковий фокус програми зроблено на військовій підготовці, що відповідає вимогам професійного стандарту офіцера тактичного рівня військової освіти Збройних Сил України за групою військово-облікових спеціальностей юридичного профілю, які спроможні виконувати службові обов'язки на посадах за військово-обліковою спеціальністю “Юрисконсультська робота”.</p> <p>Ключові слова: право, доктрина права, методологія дослідження права, принципи права, правове регулювання, застосування права, праворозуміння, правотлумачення, правотворчість, юридична діяльність, правопорядок, національна безпека, оборона, контррозвідувальна діяльність, оперативно-розшукова діяльність, військове міжнародне співробітництво, військова юстиція.</p>
<p>Особливості програми</p>	<p>Особливостями програми є:</p> <p><i>універсальність</i> – поєднання вивчення права з такими науками, як теорія права, конституційне право та права людини, адміністративне право та адміністративний процес, цивільне право та цивільний процес, кримінальне</p>

право та кримінальний процес, міжнародне публічне право та право Європейського союзу, юридична техніка, що високо цінується в будь-якій кар'єрі, та надає найширші можливості для обрання траєкторії майбутньої кар'єри правника (всі галузі - всі сфери);

інтеграційний підхід – поєднання універсальності та спеціалізації юридичної підготовки, що відбувається через синергію системи обов'язкових компонентів, які забезпечують комплексність і фундаментальність підготовки та системи вибіркових унікальних вузькоспеціалізованих освітніх компонентів за майнорами;

системний підхід, що дозволяє досягти позитивного синергетичного ефекту поглибленого вивчення права через освоєння таких дисциплін, як: «Вступ до теорії права», «Теорія правореалізації», «Конституційне право: публічна влада», «Конституційне право: права людини», «Адміністративне право», «Загальні положення цивільного права», «Загальні положення цивільного процесу», «Кримінальне право (кримінальне правопорушення)», «Кримінальне право (кримінальна відповідальність)», «Правові основи кримінального процесу» та ін.;

єдність освіти і науки - передбачає постійне оновлення освітнього контенту з використанням в освітній діяльності новітніх досягнень науково-правових шкіл Університету, що забезпечує постійний безперервний розвиток наукової думки і дозволяє інтегрувати її у освітній процес;

інноваційної методології та цифрової дидактики - оволодіння здобувачами освіти теоретико-методологічними і методичними новаціями правової науки, запровадження активних методів і технологій викладання навчальних дисциплін. Для проведення занять у дистанційній формі використовуються платформи: Moodle, Zoom, Google Meet, з метою ефективного засвоєння навчального матеріалу використовуються такі інтерактивні платформи як: Wordwall, Kahoot, тощо, для рефлексії використовуються так платформи: Padlet, Mentimeter, використання зазначених ресурсів сприяє підвищенню рівня активності здобувачів освіти та дотримання принципу студентоцентрованості.

постійна співпраця викладачів і студентів (курсантів) як передумова ефективної адаптації бакалаврів до професійного середовища, набуття ними знань, і практичних навичок та інших компетентностей. ОПП передбачає проведення кейс-стадій юристами-практиками та роботодавцями, практику в органах

	<p>державної влади, місцевого самоврядування, на підприємствах, установах та організаціях незалежно від форм власності, фокус на широке використання освітніх методів, спрямованих на моделювання практичних ситуацій тощо. Формування у слухачів <i>soft skills</i> дозволяє випускникам бути успішними незалежно від специфіки діяльності та напряму, в якому працює людина;</p> <p><i>комплексний підхід</i> – методичне забезпечення освітніх компонентів унікальною літературою, виданою учасниками освітнього процесу Університету та лабораторією організації дистанційної освіти (навчальними електронними інформаційними комплексами на порталі НЕІК);</p> <p>ОПП спрямовується на стимулювання <i>академічної мобільності</i> викладачів та студентів; викладання навчальних дисциплін професорами-візитерами із закордонних університетів, представниками та експертами МКЧХ, фахівцями НАТО, співробітниками державних органів, які входять до складу сектору безпеки і оборони;</p> <p><i>альтернативність</i> – можливість вибору здобувачами освіти свого статусу як студента або курсанта відповідно власної траєкторії навчання;</p> <p><i>Для курсантів Військово-юридичного інституту (ВЮІ):</i></p> <p>можливість отримання освітніх послуг у <i>статусі «курсант»</i> з проходженням військової служби за контрактом у військовому навчальному підрозділі закладу вищої освіти під час якого здійснюється грошове, медичне, продовольче, речове забезпечення курсантів <i>за рахунок коштів державного бюджету та гарантованого продовження</i> військової служби у військових підрозділах на посадах офіцерського складу після здобуття вищої освіти;</p> <p><i>інтеграційний підхід</i> до організації освітнього процесу з поєднанням правничої підготовки з формальною та неформальною (професійною підготовкою на L-курсах) військовою освітою на основі імплементації стандартів НАТО з питань організації освітнього процесу, індивідуальної і колективної підготовки, проведення тренувань;</p> <p>розвиток <i>міжнародного співробітництва</i> на основі усвідомлення європейської ідентичності українського народу і незворотності європейського та євроатлантичного курсу розвитку України (участь у навчальних програмах НАТО «Peer-to-peer» (проти дія дезінформації), DEEP (удосконалення військової освіти), залучення навчально-тренувальні місії США (JMTG-U)</p>
--	---------------------------------------------------------------------------------------------------------------------------------------------------------------------------------------------------------------------------------------------------------------------------------------------------------------------------------------------------------------------------------------------------------------------------------------------------------------------------------------------------------------------------------------------------------------------------------------------------------------------------------------------------------------------------------------------------------------------------------------------------------------------------------------------------------------------------------------------------------------------------------------------------------------------------------------------------------------------------------------------------------------------------------------------------------------------------------------------------------------------------------------------------------------------------------------------------------------------------------------------------------------------------------------------------------------------------------------------------------------------------------------------------------------------------------------------------------------------------------------------------------------------------------------------------------------------------------------------------------------------------------------------------------------------------------------------------------------------------------------------------------------------------------------------------------------------------------------------------------------------------------------------------------------------------------------------------------------------------------------------------------------------------------------------------------------------------------------------------------------------------------------------------------------------------------------------------------------------------------------------------------------------------------------------------------------------------------------------------------------------------------------------------------

Великобританії (ORBITAL), Канади (UNIFIER) та Литви (LMTM-U);

Для курсантів Інституту Служби безпеки України:

унікальне поєднання правничої освіти із вивченням навчальних дисциплін прикладного спрямування, що дозволяє сформувати комплекс професійних компетентностей, необхідних для виконання на високому кваліфікаційному рівні широкого спектру завдань, покладених на практичні підрозділи СБУ. Комплексний підхід дає найширші можливості для обрання траєкторії майбутньої кар'єри. Засвоєння програми забезпечує формування знань, умінь, навичок та інших компетентностей, що дозволяють проходити службу практично на будь-яких посадах і лініях роботив органах СБУ, є надійною платформою для успішної кар'єри офіцера провідної спецслужби України, дає можливість реалізувати своє покликання і зробити внесок у почесну справу забезпечення безпеки держави та народу;

система всебічного розвитку курсантів в інтелектуальній, комунікативній, вольовій, духовній та фізичній сферах, які є фундаментом особистої успішності, здатності ефективно опановувати новісфери діяльності та ділянки роботи. Умови навчання та комплекс супутніх заходів створюють умови для формування soft-skills, зокрема лідерських якостей, креативності, критичного мислення, ефективної організації роботи, прагнення до самовдосконалення, здатності вирішувати складні завдання в напружених умовах, уміння ефективно встановлювати і підтримувати контакти з іншими людьми, працювати як самостійно, так і в команді, підтримувати себе у гарній фізичній формі тощо;

професійне освітнє середовище, в якому курсанти мають можливість переймати актуальний досвід діючих співробітників практичних підрозділів СБУ, вивчати реальні матеріали практики, залучатись до заходів, які проводяться органами СБУ. Викладання навчальних дисциплін професійно-службової підготовки викладачами з багаторічним досвідом практичної роботи в органах СБУ, у т.ч. на керівних посадах, та досвідченими співробітниками практичних підрозділів спецслужби;

оформлення допуску та надання доступу до державної таємниці і службової інформації для максимального наближення освітнього процесу до потреб практичної діяльності та опанування курсантами сучасних нормативно-правових документів та матеріалів практики органів СБУ.

4. Придатність випускників до працевлаштування та подальшого навчання	
Придатність до працевлаштування	<p>Доступ до ринку праці фахівця, який здобув ступінь вищої освіти бакалавра права, врегульовано Національним класифікатором України «Класифікація видів економічної діяльності ДК 009:2010» від 11.10.2010 р. № 457 та Національним класифікатором України «Класифікатор професій ДК 003:2010» від 28.07.2010 р. № 327.</p> <p>Бакалавр права підготовлений до роботи на підприємствах будь-якої організаційно-правової форми всіх видів економічної діяльності і форм власності, в органах державної влади.</p>
	<p>Курсанти Інституту Служби безпеки України додатково підготовлені до служби / роботи в органах СБУ, а також в інших органах державної влади і управління на посадах, пов'язаних із проведенням розслідувань, оперативною роботою, забезпеченням безпеки, режиму секретності та захисту інформації з обмеженим доступом, інформаційно-аналітичною діяльністю, правовим забезпеченням службової і господарської діяльності, нормотворчою роботою.</p> <p>Курсанти Військово-юридичного інституту здобувши ступінь вищої освіти бакалавр права і виконавши Професійний стандарт офіцера тактичного рівня військової освіти Збройних Сил України за групою військово-облікових спеціальностей юридичного профілю (ВОС 850200; 850300; 850500) та опанувавши освітню програму курсу професійної військової освіти «Фаховий курс тактичного рівня юридичної служби L-1В (ЮС)» за військово-обліковими спеціальностями «Прокурорсько-слідча робота», «Юрисконсультська робота», «Правовиховна робота» отримують кваліфікацію офіцера тактичного рівня та додатково підготовлені до служби на посадах у військових підрозділах, пов'язаних із правовою роботою, мобілізаційною (мобілізаційно-штатною, організаційно-мобілізаційною, організаційно штатною, з розробки та ведення штатів), оборонного планування, кадрового менеджменту, персоналу (по роботі з особовим складом, з кадрів, зі стройової і кадрів), правовим забезпеченням службової і господарської діяльності, консультуванням командування щодо зміцнення військової та трудової дисципліни в мирний час та під час дії правового режиму воєнного стану, а також дотримання норм міжнародного гуманітарного права, правил застосування сили, включаючи процедури і стандарти НАТО.</p>

	<p>Професійні назви робіт:</p> <p>3432 Відповідальний секретар колегії судової</p> <p>3432 Помічник приватного виконавця</p> <p>3432 Секретар колегії судової</p> <p>3432 Судовий виконавець</p> <p>3432 Судовий розпорядник</p> <p>3 3432 Секретар судового засідання</p> <p>3432 Секретар суду</p> <p>3 3435.3 Організатор діловодства (система судочинства)</p> <p>3436.1 Помічник керівника підприємства (установи, організації)</p> <p>3436.1 Помічник керівника (директора, начальника таін.) установи виконання покарань</p> <p>3436.9 Помічник адвоката</p> <p>3436.9 Помічник нотаріуса</p> <p>3436.9 Помічник нотаріуса державного</p> <p>3434.9 Помічник юриста (інші види юриспруденції)</p> <p>3439 Фахівець з режиму секретності</p> <p>3439 Фахівець із організації захисту інформації з обмеженим доступом</p> <p>3439 Фахівець із організації інформаційної безпеки</p> <p>3450 Помічник приватного детектива</p> <p>3450 Інспектор воєнізованої охорони</p> <p>3451 Дізнавач</p> <p>3451 Оперуповноважений</p> <p>3451 Інспектор (поліція)</p> <p>3451 Інспектор з дізнання</p> <p>3451 Слідчий з (дипломом бакалавра)</p>
Подальше навчання	<p>Можливість продовжувати освіту за другим (магістерським) рівнем вищої освіти. Набуття додаткових кваліфікацій в системі післядипломної освіти.</p>
5. Викладання та оцінювання	
Викладання та навчання	<p><i>Основні підходи до навчання (студенти, курсанти):</i> студентоцентроване, проблемно-орієнтоване навчання, самонавчання. Застосування дистанційного, змішаного, перевернутого, формального, неформального та інклюзивного навчання. Студенти (курсанти) регулярно оцінюють ефективність форм і методів навчання, зміст і структуру навчальних дисциплін із метою забезпечення якості освітнього процесу. До формування та оцінювання ОПЗ залучаються роботодавці, здобувачі.</p> <p><i>Методи навчання:</i> логічний, проблемний, дослідницький, евристичний, ситуаційний, метод Сократа, групова дискусія, майстер-клас юриста практика, Facebook лекторіум/тренінг, метод case- study,</p>

	<p>презентація проектів, опрацювання аналітичних завдань, підготовка експертних висновків із проблемних питань, ділові/рольові ігри, підготовка тез на конференцію, практика з майбутньої професії, самостійна робота з підручником, навчальними посібниками, нормативно-правовими джерелами, Інтернет-ресурсами (самонавчання), комплексні навчання на матеріалах реальних оперативних справ та кримінальних проваджень, узагальнення судової практики, виконання аналітичних завдань.</p> <p><i>Освітні технології:</i> модульно-блочного навчання, аудіовізуальні технології, інтерактивні та мережеві технології, контекстного навчання, проєктні технології, навчання як дослідження, ситуативного моделювання, кооперативного навчання, змішаного навчання, перевернутого навчання.</p> <p><i>Методи оцінювання:</i> усне опитування, експрес-опитування, розв'язання тестових завдань, практичних завдань/задач, підготовка і захист реферату за ініціативою студента, peer review, захист кейсу, захист портфолію, самооцінка студента за питаннями для самоконтролю, колоквиум, захист курсових робіт, усний іспит/залік, захист звіту про проходження практичної підготовки, атестаційний іспит.</p>
Система оцінювання	<p>Оцінювання навчальних досягнень студентів здійснюється: за 100-бальною шкалою ECTS (A, B, C, D, E, FX) та 4-бальною національною шкалою («відмінно», «добре», «задовільно», «незадовільно»); для недиференційованих заліків – за вербальною шкалою («зараховано», «не зараховано»).</p>
6. Програмні компетентності	
Інтегральна компетентність	<p>Здатність розв'язувати складні спеціалізовані задачі та практичні проблеми у галузі правничої діяльності або у процесі навчання, що передбачає застосування правових доктрин, принципів і правових інститутів і характеризується комплексністю та невизначеністю умов.</p>
Загальні компетентності (ЗК)	<p>ЗК1. Здатність до абстрактного мислення, аналізу та синтезу.</p> <p>ЗК2. Здатність застосовувати знання у практичних ситуаціях.</p> <p>ЗК3. Знання та розуміння предметної області та розуміння професійної діяльності.</p> <p>ЗК4. Здатність спілкуватися державною мовою як усно, так і письмово.</p> <p>ЗК5. Здатність спілкуватися іноземною мовою.</p> <p>ЗК6. Здатність використовувати інформаційні та комунікаційні технології.</p>

	<p>ЗК7. Здатність вчитися і оволодівати сучасними знаннями.</p> <p>ЗК8. Здатність бути критичним і самокритичним.</p> <p>ЗК9. Здатність працювати в команді.</p> <p>ЗК10. Здатність діяти на основі етичних міркувань (мотивів).</p> <p>ЗК11. Здатність реалізувати свої права і обов'язки як члена суспільства; усвідомлення цінності громадянського (вільного демократичного) суспільства та необхідності його сталого розвитку, верховенства права, прав і свобод людини і громадянина в Україні.</p> <p>ЗК12. Здатність усвідомлювати рівні можливості та гендерні проблеми.</p> <p>ЗК13. Здатність зберігати та примножувати моральні, культурні, наукові цінності і досягнення суспільства на основі розуміння історії та закономірностей розвитку предметної області, її місця у загальній системі знань про природу і суспільство та у розвитку суспільства, техніки і технологій, використовувати різні види та форми рухової активності для активного відпочинку та ведення здорового способу життя.</p> <p>ЗК14. Цінування та повага різноманітності та мультикультурності.</p> <p>ЗК15. Прагнення до збереження навколишнього середовища</p> <p>ЗК1.1. Здатність до креативності у предметно-практичній діяльності відповідно до соціальних статусів і модусів.</p> <p>ЗК1.2. Здатність грамотно і точно формулювати та висловлювати свої позиції, належним чином їх обґрунтовувати.</p> <p>ЗК1.3. Навички збору і аналізу інформації з національних і міжнародних джерел.</p> <p>ЗК1.4. Здатність продуктивно працювати і активно взаємодіяти у віртуальній команді (віртуальна колаборація).</p> <p>ЗК1.5. Здатність працювати в міжкультурних середовищах (крос-культурна компетентність).</p> <p>ЗК1.6. Здатність бути лідером, брати на себе відповідальність, стимулювати на досягнення спільної мети.</p>
<p>Спеціальні (фахові, предметні) компетентності (СК)</p>	<p>СК1. Здатність застосовувати знання з основ теорії та філософії права, знання і розуміння структури правової професії та її ролі у суспільстві.</p> <p>СК2. Здатність аналізувати ретроспективи розвитку правових явищ та процесів у контексті їх впливу на сучасну правову систему.</p>

	<p>СК3. Цінування та повага до гідності людини як найвищої соціальної цінності, розуміння її правової природи.</p> <p>СК4. Здатність застосовувати Конвенцію про захист прав людини та основоположних свобод, а також прецедентну практику Європейського суду з прав людини.</p> <p>СК5. Здатність застосовувати норми та інститути міжнародного публічного права, а також міжнародного приватного права.</p> <p>СК6. Здатність здійснювати порівняльний аналіз окремих правових інститутів права Європейського Союзу та Ради Європи і правової системи України.</p> <p>СК7. Здатність застосовувати норми та інститути права, щонайменше з таких галузей, як: конституційне право, адміністративне право і адміністративне процесуальне право, цивільне і цивільне процесуальне право, трудове право, кримінальне і кримінальне процесуальне право.</p> <p>СК8. Здатність застосовувати правові принципи та доктрини.</p> <p>СК9. Здатність використовувати бази даних органів юстиції та інформаційні технології необхідні під час здійснення юридичної діяльності.</p> <p>СК10. Здатність використовувати різноманітні інформаційні джерела для повного та всебічного встановлення певних обставин.</p> <p>СК11. Здатність визначати належні та прийнятні для юридичного аналізу факти.</p> <p>СК12. Здатність аналізувати правові проблеми та обґрунтовувати правові позиції.</p> <p>СК13. Здатність до критичного та системного аналізу правових явищ.</p> <p>СК14. Здатність до консультування з правових питань, зокрема, можливих способів захисту прав та інтересів клієнтів, відповідно до вимог професійної етики, належного дотримання норм щодо нерозголошення персональних даних та конфіденційної інформації.</p> <p>СК15. Здатність до самостійної підготовки проектів актів правозастосування.</p> <p>СК16. Здатність до логічного, критичного і системного аналізу документів, розуміння їх правового характеру і значення.</p> <p>СК1.1. Знання системи права та законодавства, а також механізмів правового регулювання в різних галузях права.</p>
--	-------------------------------------------------------------------------------------------------------------------------------------------------------------------------------------------------------------------------------------------------------------------------------------------------------------------------------------------------------------------------------------------------------------------------------------------------------------------------------------------------------------------------------------------------------------------------------------------------------------------------------------------------------------------------------------------------------------------------------------------------------------------------------------------------------------------------------------------------------------------------------------------------------------------------------------------------------------------------------------------------------------------------------------------------------------------------------------------------------------------------------------------------------------------------------------------------------------------------------------------------------------------------------------------------------------------------------------------------------------------------------------------------------------------------------------------------------------------------------------------------------------------------------------------------------------------------------------------------------------------------------------------------------------------------------------------------------------------------------------------------------------------------------------------------------------------------------------------------------------------------------------------------------------------------------------------------------------------------------------------------------------------------------------------------------------------------

	<p>СК1.2. Здатність визначати специфіку приватного і публічного права відповідно до їх предмета і методів правового регулювання.</p> <p>СК1.3. Знання і розуміння порядку розгляду юридичних спорів, що виникають між суб'єктами правових відносин.</p> <p>СК1.4. Здатність ухвалювати рішення з юридичної справи відповідно до чинного законодавства.</p> <p>СК1.5. Здатність застосовувати знання методів, правил, прийомів і засобів юридичної техніки та юридичного письма для вироблення і систематизації правових актів.</p> <p>СК1.6. Знання і розуміння основ забезпечення національної безпеки України, структури, завдань та повноважень суб'єктів сектору безпеки та оборони України, організаційних основ їх діяльності.</p> <p>СК1.7. Здатність здійснювати досудове розслідування кримінальних проваджень, контррозвідальну, оперативно-розшукову діяльність та конфіденційне співробітництво із неухильним дотриманням прав і свобод людини.</p> <p>СК1.8. Здатність правомірно застосовувати фізичну силу, спеціальні засоби та зброю, засоби зв'язку та заходи власної безпеки, переносити різнопланові фізичні навантаження, обслуговування та експлуатацію озброєння й техніки.</p> <p>СК1.9. Уміння визначати власну тактику та стратегію, керувати підлеглими в ході повсякденної службової діяльності, під час мобілізації, у воєнний час та в бойовій обстановці.</p> <p>СК1.10. Здатність застосовувати знання щодо процедур і стандартів НАТО.</p>
<p>Військово-професійні компетентності (ВПК)</p>	<p>ВПК-1 Здатність сумлінно і чесно виконувати службовий обов'язок у відповідності з вимогами Статутів Збройних Сил України, іншими нормативно-правовими актами, що регламентують службову діяльність, та вимагати від підлеглих їх дотримання та виконання.</p> <p>ВПК-2 Здатність планувати, організувати бій та управляти підрозділом (механізованим взводом) в основних видах бою (тактичних дій).</p> <p>ВПК-3 Здатність застосовувати на практиці основні положення теорії управління і прийняття рішень, алгоритми прийняття управлінських рішень, принципи та процедури ефективного управління підрозділом (у тому числі за стандартами НАТО); проводити історико-</p>

	<p>ретроспективний аналіз.</p> <p>ВПК-4 Здатність аналізувати і усвідомлювати місію; вести за собою особовий склад до її виконання, демонструючи цінності, властивості характеру і мислення на основі прикладів етносу Воїна та видатного військового лідерства.</p> <p>ВПК-5 Здатність вдосконалювати свої фахові, методичні та фізичні навички; особисто проводити заняття з бойової підготовки з особовим складом (підрозділом); працювати з таємними документами, зберігати зброю і боєприпаси, забезпечувати додержання заходів безпеки на заняттях; підтримувати постійну готовність підрозділу до виконання завдань за призначенням у мирний час та під час правового режиму воєнного стану.</p> <p>ВПК-6 Здатність організувати РХБ захист в підрозділі; застосовувати засоби індивідуального захисту та долати райони зараження в різних умовах обстановки в ході виконання завдань за призначенням.</p> <p>ВПК-7 Здатність визначати тактичні властивості місцевості при веденні бойових дій в різних умовах; працювати з топографічними картами та фотодокументами; орієнтуватися на місцевості за картою, без карти та за допомогою навігаційних приладів.</p> <p>ВПК-8 Здатність виконувати завдання інженерної підтримки в різних видах бою.</p> <p>ВПК-9 Здатність організувати та підтримувати зв'язок у підрозділі штатними засобами зв'язку.</p> <p>ВПК-10 Здатність виконувати професійну діяльність в умовах тривалих різнопланових фізичних навантажень і психічних напружень; організувати підготовку військовослужбовців для забезпечення їх фізичної готовності до виконання завдань за призначенням; організувати виконання завдань з тактичної медицини.</p> <p>ВПК-11 Здатність готувати штатну зброю підрозділу до бойового застосування; ефективно використовувати бойові і технічні можливості озброєння (зброї) під час ведення бою (бойових дій), проведенні усіх видів занять із підпорядкованим особовим складом; здатність особисто володіти прийомами та способами ведення влучного вогню зі штатного озброєння (зброї) по цілях, що з'являються та рухаються, вдень та вночі; здатність управляти вогнем підпорядкованих підрозділів (вогневих засобів) під час виконання бойових завдань.</p> <p>ВПК-12 Здатність застосовувати дисциплінарну практику по відношенню до підпорядкованого особового складу; керувати підрозділом з дотриманням норм</p>
--	----------------------------------------------------------------------------------------------------------------------------------------------------------------------------------------------------------------------------------------------------------------------------------------------------------------------------------------------------------------------------------------------------------------------------------------------------------------------------------------------------------------------------------------------------------------------------------------------------------------------------------------------------------------------------------------------------------------------------------------------------------------------------------------------------------------------------------------------------------------------------------------------------------------------------------------------------------------------------------------------------------------------------------------------------------------------------------------------------------------------------------------------------------------------------------------------------------------------------------------------------------------------------------------------------------------------------------------------------------------------------------------------------------------------------------------------------------------------------------------------------------------------------------------------------------------------------------------------------------------------------------------------------------------------------------------------------------------------------------------------------------------------------------------------------------------------------------------------------------------------------------------------------------------------------------------------------------------------------------------------------------------------------------------------------------------------------------------------------------------------------------------------------------------------------------------------------------------------------------------------------------------------------------------------------------------------------------------------------------------------------------------------

	міжнародного гуманітарного права.
Військово-спеціальні компетентності (ВСК)	<p>ВСК-1 Здатність використовувати знання гендерної теорії у професійній діяльності, з метою досягнення паритетного становища жінок і чоловіків у всіх сферах життєдіяльності суспільства шляхом правового забезпечення рівних прав та можливостей жінок і чоловіків, ліквідації дискримінації за ознакою статі та застосування спеціальних тимчасових заходів, спрямованих на усунення дисбалансу між можливостями жінок і чоловіків реалізовувати рівні права, надані їм Конституцією і законами України.</p> <p>ВСК-2 Здатність демонструвати знання принципів концепцій державної інформаційної політики, характеризувати потенційні загрози національної безпеки України в інформаційній сфері та розуміння сутності і основних способів протистояння інформаційним загрозам у військовій сфері.</p> <p>ВСК-3 Здатність демонструвати правові та організаційні засади забезпечення публічної, професійної, орієнтованої на громадян державної служби, яка функціонує в інтересах держави і суспільства, а також порядок реалізації громадянами України права рівного доступу до державної та військової служби.</p> <p>ВСК-4 Здатність надавати консультації командуванню щодо дотримання законів та звичаїв вирішення збройних конфліктів, відповідальності за їх порушення.</p> <p>ВСК-5 Здатність будувати свою роботу під час підготовки та в ході виконання завдання (бойового завдання), застосовуючи стандартизовані процедури прийняття рішення, здійснюючи прогнозування щодо розвитку подій на полі бою та своєчасно приймати рішення спрямовані на юридично формальні, головним чином державно-правові явища, які мають місце в управлінських процесах і відносинах.</p> <p>ВСК-6 Здатність здійснення перевірки на відповідність внутрішньому законодавству і міжнародним договорам України, проектів наказів та інших документів, що подаються на підпис командира (начальнику).</p> <p>ВСК-7 Здатність вирішувати конфліктні ситуації у військовій сфері з метою запобігання кримінальним правопорушенням з урахуванням зарубіжного досвіду.</p> <p>ВСК-8 Здатність демонструвати знання законодавства та інших нормативно-правових актів і документів, які регулюють порядок діяльності Збройних Сил України.</p>

7. Програмні результати навчання (ПРН)	
Програмні результати навчання (ПРН)	<p>ПРН 1. Визначати переконливість аргументів у процесі оцінки заздалегідь невідомих умов та обставин.</p> <p>ПРН 2. Знати та розуміти міжнародні стандарти прав людини, положення Конвенції про захист прав людини та основоположних свобод, а також практику Європейського суду з прав людини.</p> <p>ПРН 3. Проводити збір і інтегрований аналіз матеріалів з різних джерел.</p> <p>ПРН 4. Знати та розуміти основи права Європейського Союзу.</p> <p>ПРН 5. Давати короткий правовий висновок щодо окремих фактичних обставин з достатньою обґрунтованістю.</p> <p>ПРН 6. Оцінювати недоліки і переваги певних правових аргументів, аналізуючи відому проблему.</p> <p>ПРН 7. Складати та узгоджувати план власного прикладного дослідження і самостійно збирати матеріали за визначеними джерелами.</p> <p>ПРН 8. Застосовувати інститути міжнародного публічного права, а також міжнародного приватного права.</p> <p>ПРН 9. Самостійно визначати ті обставини, у з'ясуванні яких потрібна допомога, і діяти відповідно до отриманих рекомендацій.</p> <p>ПРН 10. Вільно спілкуватись державною та іноземною мовами як усно, так і письмово, із застосуванням правничої термінології.</p> <p>ПРН 11. Мати базові навички риторики.</p> <p>ПРН 12. Доносити до респондента матеріал з певної правової проблематики доступно і зрозуміло.</p> <p>ПРН 13. Знати та розуміти особливості реалізації та застосування норм матеріального і процесуального права.</p> <p>ПРН 14. Використовувати статистичну інформацію, отриману з першоджерел та вторинних джерел для правничої діяльності.</p> <p>ПРН 15. Вільно використовувати для правничої діяльності доступні інформаційні технології і бази даних.</p> <p>ПРН 16. Використовувати комп'ютерні програмами, необхідні у правничій діяльності.</p> <p>ПРН 17. Працювати в команді, забезпечуючи виконання завдань команди.</p> <p>ПРН 18. Застосовувати в професійній діяльності основні сучасні правові доктрини, цінності та принципи функціонування національної правової системи.</p> <p>ПРН 19. Пояснювати природу та зміст основних</p>

	<p>правових явищ і процесів.</p> <p>ПРН 20. Виокремлювати і аналізувати юридично значущі факти і робити обґрунтовані правові висновки.</p> <p>ПРН 21. Готувати проекти необхідних актів застосування права відповідно до правового висновку зробленого у різних правових ситуаціях.</p> <p>ПРН 22. Надавати консультації щодо можливих способів захисту прав та інтересів клієнтів у різних правових ситуаціях.</p> <p>ПРН 1.1. Виявляти проблеми у правовому регулюванні і пропонувати способи їх вирішення відповідно до принципів захисту прав людини і її основоположних свобод.</p> <p>ПРН 1.2. Визначати особливості приватного і публічного права із врахуванням специфіки їх предмета, ознак і методів правового регулювання.</p> <p>ПРН 1.3. Аналізувати питання про доцільність використання альтернативних засобів у вирішенні юридичних конфліктів і суперечок.</p> <p>ПРН 1.4. Демонструвати вміння застосовувати набуті правові знання за умов самостійного прийняття юридичних рішень відповідно щодо своїх професійних статусів.</p> <p>ПРН 1.5. Застосовувати набуті знання у стандартних і нестандартних професійних ситуаціях методами відтворення та реконструкції.</p> <p>ПРН 1.6. Демонструвати комплексні знання основ правового забезпечення національної безпеки та оборони держави, здійснювати характеристику суб'єктно-об'єктного складу сектору безпеки та оборони України, порядку взаємодії та координації його суб'єктів.</p> <p>ПРН 1.7. Демонструвати навички планування та здійснення досудового розслідування кримінальних проваджень, контррозвідувальної та оперативно-розшукової діяльності, конфіденційного співробітництва.</p> <p>ПРН 1.8. Демонструвати навички бойової підготовки, правомірного застосування фізичної сили, спеціальних засобів, зброї та техніки, засобів зв'язку, заходів власної безпеки, виконання фізичних вправ відповідно до встановлених нормативів.</p> <p>ПРН 1.9. Уміння визначати власну тактику та стратегію, позитивно перетворювати (змінювати) корпоративну культуру, керувати підлеглими в ході повсякденної службової діяльності, під час мобілізації, у воєнний час та в бойовій обстановці, досягаючи мети завдяки відданості вищим ідеалам і моральним цінностям.</p>
--	--------------------------------------------------------------------------------------------------------------------------------------------------------------------------------------------------------------------------------------------------------------------------------------------------------------------------------------------------------------------------------------------------------------------------------------------------------------------------------------------------------------------------------------------------------------------------------------------------------------------------------------------------------------------------------------------------------------------------------------------------------------------------------------------------------------------------------------------------------------------------------------------------------------------------------------------------------------------------------------------------------------------------------------------------------------------------------------------------------------------------------------------------------------------------------------------------------------------------------------------------------------------------------------------------------------------------------------------------------------------------------------------------------------------------------------------------------------------------------------------------------------------------------------------------------------------------------------------------------------------------------------------------------------------------------------------------------------------------------------------------------------------------------------------------------------------------------------------------------------------------------------------------------------------------------------------------------------------------------------------------------------------------------------------------------------------------------------------------------------------------------------------------------------------------------------------------------------------------------------------------------

	<p>ПРН 1.10. Здатність вдосконалювати в особового складу професійні знання, навички та вміння, включаючи процедури і стандарти НАТО, спонукати підлеглих до самовдосконалення, формування світоглядних і ціннісних основ.</p> <p>РНвпк-1 Застосовувати вимоги Статутів Збройних Сил України при організації службової діяльності в підрозділі, внутрішньої і вартової служб, підтриманні військової дисципліни та забезпеченні стройової злагожденості підрозділу.</p> <p>РНвпк-2 Здійснювати підготовку підрозділу (механізованого взводу) до ведення бою (тактичних дій), управляти діями підрозділу в ході ведення бою (тактичних дій).</p> <p>РНвпк-3 Знати і розуміти принципи та процедури управління підрозділом за стандартами НАТО та вміти їх використовувати для досягнення службових і бойових цілей; приймати обґрунтовані рішення на дії підрозділу в умовах бойової обстановки з використанням принципів і процедур за стандартами НАТО; вміти проводити історико-ретроспективний аналіз дій.</p> <p>РНвпк-4 Знати і розуміти особливості професії офіцера, основи військового лідерства, цінності, властивості характеру і види мислення видатних військових лідерів на прикладах їх військово-професійної діяльності і етосу Воїна.</p> <p>РНвпк-5 Знати методи вдосконалення своїх фахових та методичних навичок, особисто проводити заняття з бойової підготовки з особовим складом (підрозділом); вміти працювати з таємними документами; надійно зберігати зброю і боєприпаси, майно підрозділу, керувати веденням ротного господарства підрозділу; забезпечувати додержання заходів безпеки на заняттях, стрільбах (польотах, походах), навчаннях (тренуваннях), перевірках готовності</p> <p>РНвпк-6 Організувати РХБ захист в підрозділі (застосовувати засоби індивідуального захисту та долати райони зараження) в різних умовах обстановки в ході виконання завдань за призначенням.</p> <p>РНвпк-7 Визначати тактичні властивості місцевості при веденні бойових дій в різних умовах; працювати з топографічними картами та фотодокументами; орієнтуватися на незнайомій місцевості за картою, без карти та за допомогою навігаційних приладів вдень і вночі за будь-якої погоди і пори року.</p> <p>РНвпк-8 Формувати вказівки з інженерної підтримки взводу в різних видах бою, використовуючи розуміння основних заходів інженерної підтримки; здійснювати</p>
--	-----------------------------------------------------------------------------------------------------------------------------------------------------------------------------------------------------------------------------------------------------------------------------------------------------------------------------------------------------------------------------------------------------------------------------------------------------------------------------------------------------------------------------------------------------------------------------------------------------------------------------------------------------------------------------------------------------------------------------------------------------------------------------------------------------------------------------------------------------------------------------------------------------------------------------------------------------------------------------------------------------------------------------------------------------------------------------------------------------------------------------------------------------------------------------------------------------------------------------------------------------------------------------------------------------------------------------------------------------------------------------------------------------------------------------------------------------------------------------------------------------------------------------------------------------------------------------------------------------------------------------------------------------------------------------------------------------------------------------------------------------------------------------------------------------------------------------------------------------------------------------------------------------------------------------------------------------------------------------------------------------------------------------------------------------------------------------------------------------------------------------------------------------------------------------------------------------------------------------------------------------------------------------------------------------------------------------------------------------------------------------------------------

	<p>практичне обладнання та маскування елементів взводного опорного пункту; організувати заходи щодо встановлення та подолання одиночних мін та мінних полів штатними засобами.</p> <p>РНвпк-9 Використовувати штатні засоби зв'язку, які перебувають на озброєнні підрозділу для організації зв'язку; організувати заходи із захисту від засобів радіоелектронної боротьби противника під час підготовки та ведення бою.</p> <p>РНвпк-10 Застосовувати знання щодо забезпечення потреб військовослужбовця під час дій в автономних умовах за рахунок природних ресурсів; захисту від впливу фізико-географічних умов за допомогою природних та підручних засобів; вміти організувати виконання завдань з тактичної медицини.</p> <p>РНвпк-11 Застосовувати знання матеріальної частини стрілецької зброї, правил стрільби, експлуатації та обслуговування стрілецької зброї, методики організації та проведення занять для навчання особового складу підрозділу, підготовки озброєння до стрільби у похідному (бойовому) поводженні та при виконанні бойових завдань; застосовувати знання та навички з управління вогнем підрозділу в бою.</p> <p>РНвпк-12 Розуміти порядок проходження військової служби, притягнення військовослужбовців до кримінальної, адміністративної та матеріальної відповідальності; соціального та правового захисту військовослужбовців та членів їх сімей; знати порядок проведення службового розслідування в Збройних Силах України; застосовувати знання норм міжнародного гуманітарного права.</p> <p>РНвск-1 Використовувати набуті знання гендерної теорії у професійній діяльності, з метою досягнення паритетного становища жінок і чоловіків у всіх сферах життєдіяльності суспільства шляхом правового забезпечення рівних прав та можливостей жінок і чоловіків, ліквідації дискримінації за ознакою статі та застосування спеціальних тимчасових заходів, спрямованих на усунення дисбалансу між можливостями жінок і чоловіків реалізовувати рівні права, надані їм Конституцією і законами України.</p> <p>РНвск-2 Застосовувати знання принципів концепцій державної інформаційної політики, характеризувати потенційні загрози національної безпеки України в інформаційній сфері та розуміння сутності і основних способів протистояння інформаційним загрозам у військовій сфері.</p>
--	---------------------------------------------------------------------------------------------------------------------------------------------------------------------------------------------------------------------------------------------------------------------------------------------------------------------------------------------------------------------------------------------------------------------------------------------------------------------------------------------------------------------------------------------------------------------------------------------------------------------------------------------------------------------------------------------------------------------------------------------------------------------------------------------------------------------------------------------------------------------------------------------------------------------------------------------------------------------------------------------------------------------------------------------------------------------------------------------------------------------------------------------------------------------------------------------------------------------------------------------------------------------------------------------------------------------------------------------------------------------------------------------------------------------------------------------------------------------------------------------------------------------------------------------------------------------------------------------------------------------------------------------------------------------------------------------------------------------------------------------------------------------------------------------------------------------------------------------------------------------------------------------------------------------------------------------------------------------------------------------------------------------------------------------------------------------------------------------------------------------------------------------------------------------------------------------------------------------------------------------------------------------------------------------------------------------------------------

	<p>РНвск-3 Застосовувати правові та організаційні засади забезпечення публічної, професійної, орієнтованої на громадян державної служби, яка функціонує в інтересах держави і суспільства, а також порядок реалізації громадянами України права рівного доступу до державної та військової служби.</p> <p>РНвск-4 Застосовувати знання міжнародного права, національного законодавства та підстав правомірного застосовування зброї та техніки під час збройного конфлікту; здійснення заходів щодо притягнення винних до відповідальності за скоєння воєнних злочинів, передбачених нормами міжнародного права.</p> <p>РНвск-5 Застосовувати знання стандартизованої процедури прийняття рішення під час підготовки та в ході виконання завдання (бойового завдання), застосовуючи, прогнозувати розвиток подій на полі бою та своєчасно приймати рішення спрямовані на юридично формальні, головним чином державно-правові явища, які мають місце в управлінських процесах і відносинах.</p> <p>РНвск-6 Готувати проекти документів, перевіряти документи, що подаються на підпис командуванню, на відповідність законодавству України.</p> <p>РНвск-7 Визначати причини та умови вчинення кримінальних правопорушень у військовій сфері</p> <p>РНвск-8 Застосовувати знання законодавства та інших нормативно-правових актів і документів, які регулюють порядок діяльності Збройних Сил України.</p>
8. Ресурсне забезпечення реалізації програми	
Кадрове забезпечення	<p>Викладання навчальних дисциплін здійснюють: 31 докторів юридичних наук, професорів; 6 кандидатів юридичних наук, професорів; 111 кандидатів юридичних наук, доцентів; 12 кандидатів філософських наук, доцентів; 14 кандидатів філологічних наук, доцентів; 3 кандидата наук з фізичного виховання та спорту, доцента; 6 докторів економічних наук, професорів; 29 кандидатів юридичних наук, асистентів тощо, які є штатними співробітниками Університету, мають достатній стаж практичної, наукової та педагогічної роботи, підтверджений високий рівень наукової і професійної активності.</p> <p>Вимоги до кадрового забезпечення визначаються: «Порядком підвищення кваліфікації педагогічних і науково-педагогічних працівників», затвердженим постановою Кабінету Міністрів України від 21.08.2019 р. № 800;</p> <p>«Коллективним договором між ректором і профспілковим комітетом первинної профспілкової</p>

	<p>організації Національного юридичного університету імені Ярослава Мудрого на 2021-2025 роки» (схвалено конференцією трудового колективу, протокол № 1 від 11.06.2021 р.);</p> <p>нормативно-правовими актами, які встановлюють професійно-кваліфікаційні вимоги до співробітників Служби безпеки України (в частині, що стосується викладання навчальних дисциплін циклу професійно-службової підготовки);</p> <p>нормативно-правовими актами, які встановлюють професійно-кваліфікаційні вимоги до науково-педагогічних та наукових працівників вищих військових навчальних закладів, військових навчальних підрозділів закладів вищої освіти, що належать до сфери управління Міністерства оборони України;</p> <p>Положення про систему забезпечення якості освітньої діяльності та якості вищої освіти (система внутрішнього забезпечення якості) Національного юридичного університету імені Ярослава Мудрого (схвалено вченою радою Національного юридичного університету імені Ярослава Мудрого, протокол № 8 від 27.05.2020 р., і введено в дію наказом ректора № 96 від 2.06.2020 р.).</p> <p>Всі науково-педагогічні працівники один раз на п'ять років проходять підвищення кваліфікації у провідних університетах України, а викладачі, що викладають навчальні дисципліни професійно-службової підготовки, – додатково в практичних підрозділах Служби безпеки України.</p> <p>Науково-педагогічні працівники з числа військовослужбовців ВЮІ проходять професійну підготовку. Також науково-педагогічні працівники підвищують кваліфікацію через навчально-тренінгові місії країн НАТО в Україні та за кордоном задля впровадження в освітній процес інноваційних технологій, стандартів і процедур НАТО, даних юридичної практики в умовах поглиблення європейських і євроатлантичних інтеграційних процесів («Інтенсивний курс з вивчення англійської мови» (ELTEC); «Культурологічні аспекти міжнародного спілкування», «Military- English»; вивчення військовій термінології НАТО (англійською мовою), спеціальний курс з питань сучасних способів ведення збройної боротьби, у тому числі її юридичних та практичних аспектів; симпозіум за участю експертів Бюро міжнародної мовної координації НАТО (BILC) з питань впровадження підходів та стандартів НАТО в організації мовної підготовки в Збройних Силах України та інших силових структурах, розробка пропозицій щодо</p>
--	--------------------------------------------------------------------------------------------------------------------------------------------------------------------------------------------------------------------------------------------------------------------------------------------------------------------------------------------------------------------------------------------------------------------------------------------------------------------------------------------------------------------------------------------------------------------------------------------------------------------------------------------------------------------------------------------------------------------------------------------------------------------------------------------------------------------------------------------------------------------------------------------------------------------------------------------------------------------------------------------------------------------------------------------------------------------------------------------------------------------------------------------------------------------------------------------------------------------------------------------------------------------------------------------------------------------------------------------------------------------------------------------------------------------------------------------------------------------------------------------------------------------------------------------------------------------------------------------------------------------------------------------------------------------------------------------------------------------------------------------------------------------------------------------------------------------------------------------------------------------------------------------------------------------------------------------------------------------------------------------------------------------------------------------------------------------------------------------------------------------------------------------------------------------------------------------------------------------------------------------------------------------------------------------------------------------------------------------------------------------------------------------------------

	<p>подальшого розвитку системи мовної підготовки з використанням методичної допомоги експертів НАТО тощо).</p> <p>До викладання навчальних дисциплін професійно-службової підготовки залучаються співробітники практичних підрозділів СБУ.</p>
<p>Матеріально-технічне забезпечення</p>	<p>Система матеріально-технічного забезпечення навчального процесу дозволяє реалізувати ОПП на високому якісному рівні, досягти її цілей та програмних результатів.</p> <p>Матеріальна база Університету включає: 15 навчальних корпусів, 14 гуртожитків, Палац студентів, навчально-бібліотечний комплекс та інші будівлі у Харкові загальною площею 235 354,3 м².</p> <p>Наукова бібліотека Університету забезпечує відкритий доступ до бібліотечних фондів, має понад 100 комп'ютеризованих робочих місць. Загальний фонд нараховує понад 1,465 млн. видань. Фонд укомплектовано підручниками у відношенні 1:5, створено електронну бібліотеку праць учених і бібліотеку електронних копій раритетних видань. Практичні заняття з предметів, що викладаються кафедрою криміналістики, проводяться на учбовому криміналістичному полігоні, з використанням експозиції музею криміналістики, а також криміналістичних засобів: слідча валіза, квадрокоптер тощо.</p> <p>Діють інформаційно-телекомунікаційна мережа, Центр інформаційного й технічного забезпечення навчального процесу. Усі навчальні корпуси з'єднані в єдину локальну мережу. У 40 залах встановлено аудіоапаратуру, а понад 20 із них оснащені й відеоапаратурою. В аудиторії 242-п за адресою: м. Харків, вул. Г. Сковороди, 77 (Центральний корпус) розміщене спеціальне обладнання, необхідне для проведення модельних засідань суду та інших юрисдикційних органів.</p> <p>Освітній процес за освітньо-професійною програмою здійснюється у 20 комп'ютерних класах, забезпечений необхідними технічними засобами, ліцензійними операційними системами від Microsoft та пакетами прикладного програмного забезпечення Windows, MS Office, Microsoft Excel, Архів WinRAR, Microsoft Publisher, PGP, Антивірус, Архіватор, Test- Manager, АBBYUUFineReader 11.</p> <p>Для дистанційної роботи із студентами використовуються платформи Moodle, Zoom, Google Classroom, відкриті групи у соціальних мережах Facebook, Telegram, Viber</p>

Для проведення занять з навчальних дисциплін професійно-службової підготовки, що містять інформацію з обмеженим доступом наявні навчальні аудиторії та комп'ютерна техніка, яка пройшла відповідне категорювання. Також використовуються полігони СБУ, стрілецька зброя, масо-габаритні моделі озброєння та спеціальних засобів, слідчо-криміналістичні валізи, квадрокоптери, спеціальні класи, стрілецький тир, мультимедійний тир, аудіо- та відеотехніка, імітаційні засоби. Інститут Служби безпеки України має дозвіл на здійснення діяльності, пов'язаної з державною таємницею, викладачі – допуск до державної таємниці.

Матеріальна база ВЮІ доповнює матеріальну базу Університету, включаючи аудиторний фонд кафедри загальновійськових дисциплін: (5 навчальних аудиторій), стрілецький тир та інтерактивний тир. У ВЮІ створені тематичні (спеціалізовані) аудиторії, які забезпечують вивчення наступних навчальних дисциплін: інженерна підготовка, військова топографія, загальна тактика, радіаційний, хімічний, біологічний захист підрозділів (у тому числі екологія), стрілецька зброя та вогнева підготовка, а також лекційна аудиторія, яка забезпечує проведення занять з управління повсякденною діяльністю військ, основ військового управління.

З метою вивчення інженерної підготовки створена аудиторія, яка має 6 спеціалізованих стендів, макет позиції відділення в обороні, макети укриття для особового складу відділення, макети протипіхотних, протитанкових мін, комплект розмінування. Аудиторія обладнана телевизором (діагональ 51 дюйм), який має вихід в мережу «Інтернет» та дає можливість показу слайдів для проведення занять. В підвальному приміщенні обладнано укриття для особового складу відділення в реальному розмірі.

З метою вивчення військової топографії створена аудиторія, яка має 6 спеціалізованих стендів, макет рельєфу місцевості, зразки робочих карт, приладдя для роботи на картах та орієнтуванні на місцевості. Аудиторія обладнана телевизором (діагональ 51 дюйм), який має вихід в мережу «Інтернет» та дає можливість показу слайдів для проведення занять.

З метою вивчення загальної тактики та стратегії створена аудиторія, яка має 6 спеціалізованих стендів, стіл для нанесення обстановки на карту. Аудиторія обладнана проектором для постановки завдань, які відпрацьовуються на знімку зі супутника в 3D зображенні.

	<p>З метою вивчення стрілецької зброї та вогневої підготовки створена аудиторія яка має 6 спеціалізованих стендів, макети автоматів АКС-74 та АКМ, 9 мм ПМ, макети ручних гранат Ф-1, РГД-5 в розрізі та у звичайному вигляді, макет ручної протитанкової гранати, магазини до автоматів з набоями. Аудиторія обладнана проектором.</p> <p>З метою набуття первинних навичок застосування стрілецької зброї у ВЮІ розгорнуто та використовується 1 інтерактивний стрілецький тир на 2 напрямки (АК-74 – 2 од., 9 мм ПМ – 1 од., РПК – 1 од.). Також для виконання практичних стрільб з постійним та перемінним особовим складом у ВЮІ обладнано стрілецький тир для виконання вправ стрільб з пістолета на 5 напрямків.</p> <p>Бойові стрільби з АК-74 та 9 мм ПМ з курсантами проводяться кожен семестр. Бойові стрільби з курсантами з РПК, РПГ проводяться один раз на рік.</p> <p>Польові заняття з курсантами проводяться у таких формах:</p> <p>дводенний польовий вихід для проведення орієнтування на місцевості та робота з картою з військової топографії;</p> <p>тижневі польові виходи для проведення занять з загальної тактики та розвідувальної підготовки, інженерної підготовки, РХБ захисту, бойової системи виживання воїнів (у тому числі тактичної медицини).</p>
<p>Інформаційне та навчально-методичне забезпечення</p>	<p><i>Офіційний веб-сайт НЮУ імені Ярослава Мудрого</i> містить інформацію про освітні програми, навчальну, наукову і виховну діяльність, структурні підрозділи, правила прийому, контакти тощо.</p> <p><i>Програмний комплекс «Автоматизована система управління навчальним закладом»</i> становить собою взаємопов'язані програми, які забезпечують управління ЗВО в єдиному інформаційному просторі; включає в себе модулі, що працюють в середовищі Windows, та Web-портал. Вся інформація зберігається в одній загальній базі даних.</p> <p>АСУ надає студенту низку сервісів для отримання інформації стосовно розкладу й навчального процесу. Викладачам також надається можливість користуватися сервісами «Розклад» і «Успішність», в останньому вони можуть виставляти оцінки з дисциплін. Для зареєстрованих користувачів надається доступ до електронних навчально-методичних матеріалів кафедр Університету, зокрема аудіо- та відеолекцій. АСУ також дозволяє створювати і враховувати індивідуальні</p>

	<p>траєкторії навчання студентів, в тому числі через Інтернет.</p> <p>Усі ресурси <i>Наукової бібліотеки Університету</i> доступні через сайт Університету. Читальні зали та інші робочі простори бібліотеки забезпечені бездротовим доступом до мережі Інтернет. Студенти мають доступ до відкритих освітніх ресурсів кращих університетів світу і можуть користуватися електронним репозитарієм Університету (URL:http://dspace.nlu.edu.ua/?locale=uk).</p> <p>Науково-методичний комплекс ОП повністю забезпечує якісне навчання, постійно доповнюється й оновлюється і включає: силлабуси й робочі програми навчальних дисциплін, плани практичних занять і завдання для самостійної роботи, електронні навчально-інформаційні комплекси (НЕІК), підручники й навчальні посібники, конспекти лекцій, збірники завдань/кейсів, а також тестів для проведення практичних занять. Також створено відкриті групи у соціальній мережі Facebook, месенджері Telegram, де проводяться консультації з актуальних юридичних проблем.</p>
9. Академічна мобільність	
<p>Національна кредитна мобільність</p>	<p>Національна кредитна мобільність здійснюється на основі угод між НЮУ імені Ярослава Мудрого та іншими ЗВО України.</p> <p>Університет переводить студентів з інших ЗВО України за спеціальністю D8 «Право» з перезарахуванням дисциплін у межах кредитно-трансферної системи.</p> <p>Кредити, отримані в інших університетах України, перезараховуються відповідно до академічної довідки.</p>
<p>Міжнародна кредитна мобільність</p>	<p>Університет усіляко сприяє міжнародній академічній мобільності студентів, аспірантів і професорсько-викладацького складу на підставі двосторонніх договорів з іноземними навчальними закладами й Положення про порядок реалізації права студентів Національного юридичного університету імені Ярослава Мудрого на академічну мобільність. Індивідуальна академічна мобільність можлива шляхом участі у програмах проекту Еразмус+.</p> <p>Відповідно до навчальних планів, програми академічної мобільності можуть бути реалізовані студентами третього, четвертого курсу бакалаврату (5-8 семестр).</p> <p>Партнерами Університету є понад 50 університетів з Великої Британії, Нідерландів, Чехії, Польщі, Білорусі, Сполучених Штатів Америки, Узбекистану, Франції, Португалії, Швеції та багатьох інших країн.</p>

	<p>Серед них: Лодзинський Університет (Польща); Університет Масарика (Чехія); Університет Монпельє (Франція); Університет штату Іллінойс (США); Східно-китайський університет політичних наук та права (Китай); Університет Миколаса Ромеріса (Литва); Школа права Таллінського технологічного університету (Естонія); Лісабонський Університет (Португалія); Університет Сантьяго-де-Компостела (Іспанія); Міланський університет (Італія) та інші.</p> <p>Для курсантів Інституту підготовки юридичних кадрів для СБУ програми академічної мобільності можуть бути реалізовані курсантами за погодженням з керівництвом Служби безпеки України.</p> <p>Академічна мобільність курсантами може бути реалізована за такими програми: Military Diplomacy (part-time studies) – «Військова дипломатія», Public Security and Defence – «Громадська безпека і оборона» (General Jonas Zemaitis Military Academy of Lithuania - Військова академія Литви генерала Йонаса Жемайтіса та «Military Leaders and Security» (Військове лідерство і безпека) (National Defence Academy of Latvia – Національна академія оборони Латвії).</p> <p>Партнерами ВЮІ є закордонні університети та академії: Університет Миколаса Ромеріса (Литва); Національний університет оборони Польщі (Польща), Військова академія Литви генерала імені Йонаса Жемайтіса (Литва), Національна академія оборони Латвії (Латвія), Національна академія оборони у Варшаві (Польща) та Академія поліцейських сил у Братиславі (Словаччина).</p>
<p>Навчання іноземних здобувачів вищої освіти</p>	<p>Відповідно до п. 1.4. Правил прийому до Національного юридичного університету імені Ярослава Мудрого у 2025 році, затверджених вченою радою Національного юридичного університету імені Ярослава Мудрого протокол № 10 від 28.03.2024 р., до Університету приймаються громадяни України, іноземці та особи без громадянства, які проживають (перебувають) на території України на законних підставах, мають відповідний освітній (освітньо-кваліфікаційний) рівень чи ступінь та виявили бажання здобути вищу освіту. Іноземці та особи без громадянства, у тому числі закордонні українці, які постійно проживають в Україні, громадяни республіки Польща, особи, яких визнано біженцями, та особи, які потребують додаткового захисту, мають право на здобуття вищої освіти нарівні з громадянами України.</p> <p>Іноземці та особи без громадянства (далі - іноземці) можуть здобувати вищу освіту за кошти фізичних та/або юридичних осіб, якщо іншого не передбачено</p>

	<p>міжнародними договорами України, згода на обов'язковість яких надана Верховною Радою України, законодавством або угодами між закладами вищої освіти про міжнародну академічну мобільність.</p> <p>Іноземці та особи без громадянства не приймаються на навчання до Інституту СБУ та ВЮІ.</p>
--	-------------------------------------------------------------------------------------------------------------------------------------------------------------------------------------------------------------------------------------------------------------------------------------------------

2. ПЕРЕЛІК КОМПОНЕНТ ОСВІТНЬО-ПРОФЕСІЙНОЇ ПРОГРАМИ ТА ЇХ ЛОГІЧНА ПОСЛІДОВНІСТЬ

2.1. Перелік компонент освітньої програми

Код н/д	Компоненти освітньої програми (навчальні дисципліни, практики)	Кількість кредитів ЄКТС	Форма підсумкового контролю
ОБОВ'ЯЗКОВІ ОСВІТНІ КОМПОНЕНТИ ОПП			
Навчальні дисципліни фундаментально-професійної підготовки			
ОК 1.	Вступ до теорії права	4,0	іспит
ОК 2.	Логіка	4,0	іспит
ОК 3.	Історія права	4,0	іспит
ОК 4.	Фізичне виховання (загальна частина)	2,0	залік
ОК 5.	Базова іноземна мова	3,0	іспит
ОК 6.	Мова української юриспруденції	2,0	залік
ОК 7.	Українська культура	4,0	іспит
ОК 8.	Юридичний аналіз та письмо	4,0	іспит
ОК 9.	Конституційне право: публічна влада	4,0	іспит
ОК 10.	Теорія правореалізації	4,0	іспит
ОК 11.	Філософія	4,0	іспит
ОК 12.	Історія державності	4,0	іспит
ОК 13.	Фізичне виховання (проф.-орієнтовна частина)	2,0	залік
ОК 14.	Професійна іноземна мова	3,0	іспит
ОК 15.	Академічна доброчесність	2,0	залік
ОК 16.	Фінансова грамотність та штучний інтелект	4,0	іспит
ОК 17.	Теорія і практика державотворення	4,0	іспит
ОК 18.	Кримінальне право (кримінальне правопорушення)	4,0	іспит
ОК 19.	Загальні положення цивільного права	4,0	іспит
ОК 20.	Адміністративне право	4,0	іспит
ОК 21.	Конституційне право: права людини	4,0	іспит
ОК 22.	Базова загальна військова підготовка*	3,0	залік
ОК 23.	Європейська конвенція про захист прав людини і основоположних свобод та юридична практика	4,0	іспит
ОК 24.	Муніципальне право	4,0	іспит
ОК 25.	Міжнародне право	4,0	іспит
ОК 26.	Кримінальне право (кримінальна відповідальність)	4,0	іспит
ОК 27.	Особисті немайнові права. Речові права. Спадкове право	4,0	іспит
ОК 28.	Адміністративне деліктне право	4,0	іспит
ОК 29.	Право інтелектуальної власності	4,0	іспит
ОК 30.	Індивідуальне трудове право	4,0	іспит
ОК 31.	Кримінальне право (кримінальне правопорушення проти людини)	4,0	іспит
ОК 32.	Зобов'язальне право	4,0	іспит
ОК 33.	Загальні положення цивільного процесу	4,0	іспит
ОК 34.	Правові основи кримінального процесу	4,0	іспит
ОК 35.	Фінансове право	4,0	іспит
ОК 36.	Колективне трудове право	4,0	іспит
ОК 37.	Кримінальне право (кримінальне правопорушення проти суспільства і держави)	4,0	іспит

ОК 38.	Договірне право	4,0	іспит
ОК 39.	Досудове та судове кримінальне провадження	4,0	іспит
ОК 40.	Право Європейського Союзу	4,0	іспит
ОК 41.	Провадження та інстанційні цикли цивільного процесу	4,0	іспит
ОК 42.	Основи екологічного права	4,0	іспит
ОК 43.	Аграрне право	4,0	іспит
ОК 44.	Еколого-правові режими природних ресурсів та комплексів	4,0	іспит
ОК 45.	Криміналістика (криміналістична техніка)	4,0	іспит
ОК 46.	Адміністративне судочинство	4,0	іспит
ОК 47.	Основи господарського права	4,0	іспит
ОК 48.	Податкове право	4,0	іспит
ОК 49.	Земельне право	4,0	іспит
ОК 50.	Міжнародне приватне право	4,0	іспит
ОК 51.	Галузеві режими господарсько-правового регулювання	4,0	іспит
ОК 52.	Криміналістична тактика та методика	4,0	іспит
ОК 53.	Студії з іноземної мови	2,0	залік
ОК 54.	Студії з юридичної аргументації	2,0	залік
	Усього	201,0	
	Практична підготовка**		
ОК 55.	Ознайомча практика	5,0	залік
ОК 56.	Виробнича практика	10,0	залік
	Усього	15,0	
	Разом	216,0	
ОБОВ'ЯЗКОВІ ОСВІТНІ КОМПОНЕНТИ (Інститут СБУ)			
Навчальні дисципліни фундаментально-професійної підготовки			
ОК 1.	Вступ до теорії права	4,0	іспит
ОК 2.	Логіка	4,0	іспит
ОК 3.	Історія права	4,0	іспит
ОК 5.	Базова іноземна мова	3,0	іспит
ОК 6.	Мова української юриспруденції	2,0	залік
ОК 9.	Конституційне право: публічна влада	4,0	іспит
ОК 10.	Теорія правореалізації	4,0	іспит
ОК 11.	Філософія	4,0	іспит
ОК 12.	Історія державності	4,0	іспит
ОК 14.	Професійна іноземна мова	3,0	іспит
ОК 15.	Академічна доброчесність	2,0	залік
ОК 18.	Кримінальне право (кримінальне правопорушення)	4,0	іспит
ОК 19.	Загальні положення цивільного права	4,0	іспит
ОК 20.	Адміністративне право	4,0	іспит
ОК 21.	Конституційне право: права людини	4,0	іспит
ОК 23.	Європейська конвенція про захист прав людини і основоположних свобод та юридична практика	4,0	іспит
ОК 25.	Міжнародне право	4,0	іспит
ОК 26.	Кримінальне право (кримінальна відповідальність)	4,0	іспит
ОК 27.	Особисті немайнові права. Речові права. Спадкове право	4,0	іспит
ОК 28.	Адміністративне деліктне право	4,0	іспит
ОК 30.	Індивідуальне трудове право	4,0	іспит
ОК 31.	Кримінальне право (кримінальне правопорушення проти людини)	4,0	іспит

ОК 32.	Зобов'язальне право	4,0	іспит
ОК 33.	Загальні положення цивільного процесу	4,0	іспит
ОК 34.	Правові основи кримінального процесу	4,0	іспит
ОК 36.	Колективне трудове право	4,0	іспит
ОК 37.	Кримінальне право (кримінальне правопорушення проти суспільства і держави)	4,0	іспит
ОК 38.	Договірне право	4,0	іспит
ОК 39.	Досудове та судове кримінальне провадження	4,0	іспит
ОК 40.	Право Європейського Союзу	4,0	іспит
ОК 41.	Провадження та інстанційні цикли цивільного процесу	4,0	іспит
ОК 45.	Криміналістика (криміналістична техніка)	4,0	іспит
ОК 46.	Адміністративне судочинство	4,0	іспит
ОК 47.	Основи господарського права	4,0	іспит
ОК 50.	Міжнародне приватне право	4,0	іспит
ОК 51.	Галузеві режими господарсько-правового регулювання	4,0	іспит
ОК 52.	Криміналістична тактика та методика	4,0	іспит
ОК 53.	Студії з іноземної мови	2,0	залік
	Усього	144,0	
	Практична підготовка**		
ОК 55.	Ознайомча практика	5,0	залік
ОК 57.	Слідча практика	6,0	залік
ОК 58.	Оперативно-службова практика	4,0	залік
	Усього	15,0	
Навчальні дисципліни професійно-службової підготовки			
ОК 59.	Вогнева та спеціальна фізична підготовка	8,0	залік
ОК 60.	Базова загальновійськова підготовка	8,0	залік
ОК 61.	Організаційно-правові засади діяльності СБУ	3,0	іспит
ОК 62.	Тактико-спеціальна підготовка співробітника СБУ Ч. 1	3,0	залік
ОК 63.	Тактико-спеціальна підготовка співробітника СБУ Ч. 2	3,5	залік
ОК 64.	Професійна відповідальність правника	2,5	іспит
ОК 65.	Діловодство в СБУ	2,0	залік
ОК 66.	Процесуальне інтерв'ю	3,0	залік
ОК 67.	OSINT в діяльності СБУ	2,0	залік
ОК 68.	Негласні слідчі (розшукові) дії	3,0	іспит
ОК 69.	Контррозвідувальна та оперативно-розшукова діяльність (частина перша)	6,0	іспит
ОК 70.	Контррозвідувальна та оперативно-розшукова діяльність (частина друга)	6,0	іспит
ОК 71.	Організація досудового розслідування у Службі безпеки України	4,0	іспит
ОК 72.	Управління оперативно-службовою діяльністю	3,0	іспит
	Усього	57,0	
	Разом	216,0	
ОБОВ'ЯЗКОВІ ОСВІТНІ КОМПОНЕНТИ (ВІОІ)			
Навчальні дисципліни фундаментально-професійної підготовки			
ОК 1.	Вступ до теорії права	4,0	іспит
ОК 2.	Логіка	4,0	іспит
ОК 6.	Мова української юриспруденції	4,0	залік
ОК 9.	Конституційне право: публічна влада	4,0	іспит
ОК 10.	Теорія правореалізації	4,0	іспит

ОК 11.	Філософія	4,0	іспит
ОК 12.	Історія державності	4,0	іспит
ОК 15.	Академічна доброчесність	2,0	залік
ОК 18.	Кримінальне право (кримінальне правопорушення)	4,0	іспит
ОК 19.	Загальні положення цивільного права	4,0	іспит
ОК 20.	Адміністративне право	4,0	іспит
ОК 21.	Конституційне право: права людини	4,0	іспит
ОК 26.	Кримінальне право (кримінальна відповідальність)	4,0	іспит
ОК 27.	Особисті немайнові права. Речові права. Спадкове право	4,0	іспит
ОК 30.	Індивідуальне трудове право	4,0	іспит
ОК 32.	Зобов'язальне право	4,0	іспит
ОК 33.	Загальні положення цивільного процесу	4,0	іспит
ОК 34.	Правові основи кримінального процесу	4,0	іспит
ОК 35.	Фінансове право	4,0	іспит
ОК 36.	Колективне трудове право	4,0	іспит
ОК 38.	Договірне право	4,0	іспит
ОК 39.	Досудове та судове кримінальне провадження	4,0	іспит
ОК 41.	Провадження та інстанційні цикли цивільного процесу	4,0	іспит
ОК 45.	Криміналістика (криміналістична техніка)	4,0	іспит
ОК 50.	Міжнародне приватне право	4,0	іспит
ОК 52.	Криміналістична тактика та методика	4,0	іспит
	Усього	100,0	
	Практична підготовка **		
ОК 55.	Ознайомча практика	5,0	залік
ОК 56.	Виробнича практика	10,0	залік
	Усього	15,0	
ВІЙСЬКОВІ ОСВІТНІ КОМПОНЕНТИ***			
Базовий курс тактичного рівня L-1A			
ОК 73.	Історія війн та воєнного мистецтва	1,0	залік
ОК 74.	Основи військового лідерства	2,0	залік
ОК 75.	Загальна тактика	6,0	іспит
ОК 76.	Основи військового управління (у тому числі за процедурами Troop Leading Procedures)	3,0	залік
ОК 77.	Управління повсякденною діяльністю підрозділів	4,0	іспит
ОК 78.	Радіаційний, хімічний, біологічний захист підрозділів (у тому числі екологія)	2,0	залік
ОК 79.	Військова топографія	2,0	залік
ОК 80.	Інженерна підготовка	3,0	залік
ОК 81.	Організація військового зв'язку	2,0	залік
ОК 82.	Бойова система виживання воїнів (у тому числі тактична медицина)	3,0	залік
ОК 83.	Статути Збройних Сил України та їх практичне застосування (у тому числі стройова підготовка)	1,5	іспит
ОК 84.	Стрілецька зброя та вогнева підготовка	4,0	залік
ОК 85.	Основи військового законодавства та міжнародне гуманітарне право	1,0	залік
ОК 86.	Розвідувальна підготовка	1,5	залік
ОК 87.	Основи організації та ведення боротьби в електромагнітному середовищі та кіберпросторі	1,0	залік

ОК 88.	Основи застосування безпілотних систем тактичного класу	1,0	залік
	Усього	38,0	
ОК 89.	Вибірковий модуль (Внутрішні комунікації та психологічна підготовка)	2,0	залік
	Усього	2,0	
Фаховий курс тактичного рівня юридичної служби L-1В (ЮС)			
ОК 90.	Правові засади забезпечення гендерної рівності в оборонній сфері	2,0	залік
ОК 91.	Правові основи інформаційної безпеки у воєнній сфері	4,0	залік
ОК 92.	Лідерство у військовій сфері	4,0	залік
ОК 93.	Міжнародне гуманітарне право	4,0	залік
ОК 94.	Процедури прийняття рішення	4,0	залік
ОК 95.	Кримінальна відповідальність за воєнні злочини	4,0	залік
ОК 96.	Запобігання військовим кримінальним правопорушенням	4,0	залік
ОК 97.	Правове забезпечення діяльності Збройних Сил України	4,0	залік
	Усього	30,0	
Навчальні дисципліни військово-професійної підготовки			
ОК 98.	Фізичне виховання та спеціальна фізична підготовка	5,0	іспит
ОК 99.	Іноземна мова	20,0	іспит
ОК 100.	Автомобільна техніка (у тому числі автомобільна підготовка)	4,5	іспит
ОК 101.	Військова педагогіка та психологія	1,5	залік
	Усього	31,0	
	Разом	216,0	
ВИБІРКОВІ КОМПОНЕНТИ ОПІ (ВК)****			
ВК 1	Навчальна дисципліна 1	3,0	залік
ВК 2	Навчальна дисципліна 2	3,0	залік
ВК 3	Навчальна дисципліна 3	3,0	залік
ВК 4	Навчальна дисципліна 4	3,0	залік
ВК 5	Навчальна дисципліна 5	3,0	залік
ВК 6	Навчальна дисципліна 6	3,0	залік
ВК 7	Навчальна дисципліна 7	3,0	залік
ВК 8	Навчальна дисципліна 8	3,0	залік
	Усього	24,0	

* Обов'язкова освітня компонента здобувачів вищої освіти, що проходять базову підготовку відповідно до постанови КМУ від 21 червня 2024 р. №734.

** Практична підготовка проводиться (5 семестр 2 тижні – Ознайомча практика, 8 семестр 5 тижні – Виробнича практика). Для курсантів Інституту СБУ та Військово-юридичного інституту тривалість практичної підготовки може бути збільшена, види практичної підготовки і місця її проведення визначаються за погодженням з органами, які є замовниками на підготовку.

*** Військові освітні компоненти включають військово-професійну та військово-спеціальну підготовку відповідно Професійного стандарту офіцера тактичного рівня військової освіти Збройних Сил України.

**** Студент, курсант Інституту СБУ, курсант Військово-юридичного інституту має право обрати 8 навчальних дисциплін в обсязі 24,0 кредити ЄКТС (720 годин): 2 навчальні дисципліни у 2 семестрі, 2 – у 3 семестрі, 1 – у 4 семестрі, 1 – у 6 семестрі та 2 – у 7 семестрі. Перелік навчальних дисциплін за вибором студента, курсанта передбачений Каталогом №1 вибіркових дисциплін за першим (бакалаврським) рівнем.

2.2. Структурно-логічна схема освітньо-професійної програми ¹

	1 курс /семестр		2 курс /семестр		3 курс /семестр		4 курс /семестр	
	1	2	3	4	5	6	7	8
Обов'язкові освітні компоненти (для студентів) ОК								
Навчальні дисципліни фундаменталь но- професійної підготовки (НДФПП)	OK1	OK9	OK17	OK23	OK30	OK36	OK43	OK49
	OK2	OK10	OK18	OK24	OK31	OK37	OK44	OK50
	OK3	OK11	OK19	OK25	OK32	OK38	OK45	OK51
	OK4	OK12	OK20	OK26	OK33	OK39	OK46	OK52
	OK5	OK13	OK21	OK27	OK34	OK40	OK47	OK53
	OK6	OK14	OK22	OK28	OK35	OK41	OK48	OK54
	OK7	OK15		OK29		OK42		
	OK8	OK16						
Обов'язкові освітні компоненти (для курсантів Інституту СБУ) ОК								
Навчальні дисципліни фундаменталь но- професійної підготовки (НДФПП)	OK1	OK9	OK18	OK23	OK30	OK36	OK45	OK50
	OK2	OK10	OK19	OK25	OK31	OK37	OK46	OK51
	OK3	OK11	OK20	OK26	OK32	OK38	OK47	OK52
	OK5	OK12	OK21	OK27	OK33	OK39		OK53
	OK6	OK14		OK28	OK34	OK40		OK58
		OK15		OK55		OK41		
					OK57			
Навчальні дисципліни професійно- службової підготовки (НДПСП)	OK59	OK59	OK59	OK59	OK59	OK59	OK59	OK59
	OK60	OK62	OK63	OK65	OK66	OK67	OK68	OK70
	OK61		OK64				OK69	OK72
						OK71		
Обов'язкові освітні компоненти (для курсантів ВЮІ) ОК								
Навчальні дисципліни фундаменталь но- професійної підготовки (НДФПП)	OK1	OK9	OK20	OK26	OK30	OK36	OK45	OK50
	OK2	OK10	OK21	OK27	OK32	OK38		OK 52
	OK6	OK11	OK31		OK33	OK39		
		OK12	OK33		OK34	OK41		
		OK15			OK35			
ВІЙСЬКОВІ ОСВІТНІ КОМПОНЕНТИ								
Базовий курс тактичного рівня L-1A	OK74	OK80	OK78	OK73	OK75	OK84	OK84	OK77
	OK79	OK84	OK84	OK75	OK76			OK84
	OK81			OK84	OK84			
	OK82			OK87				
	OK83			OK88				
OK84								
Фаховий курс тактичного рівня юридичної служби L-1B (ЮС)			OK90	OK91		OK92	OK94	OK96
						OK93	OK95	
						OK97	OK97	
Навчальні дисципліни військово- професійної підготовки (НДВПП)	OK98	OK98	OK98	OK 98	OK98	OK98	OK98	OK98
	OK99	OK99	OK99	OK99	OK99	OK99	OK99	OK99
				OK100				OK101

ВИБІРКОВІ ОСВІТНІ КОМПОНЕНТИ								
Навчальні дисципліни за вибором студента, курсанта (НДВС)		БК 1 БК 2	БК 3 БК 4	БК 5		БК 6	БК 7 БК 8	

1 Структурно-логічна схема ОПП у графічній формі додається:

для студентів університету;

для курсантів Інституту СБУ;

для курсантів ВЮІ.

СТРУКТУРНО-ЛОГІЧНА ПОБУДОВА ОПП "ТРАВО"

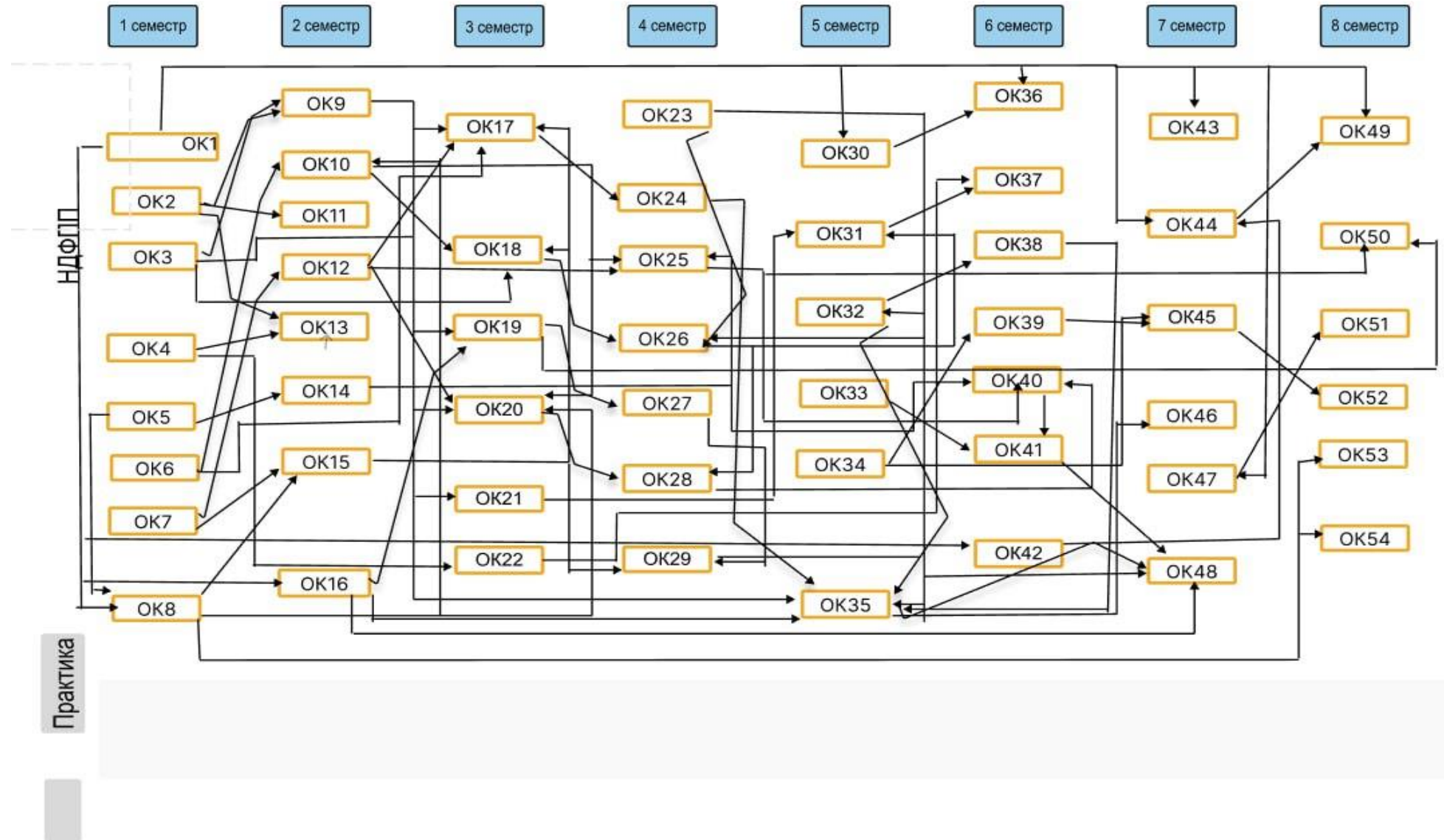

СТРУКТУРНО-ЛОГІЧНА ПОБУДОВА ОПП "ПРАВО" обов'язкові дисципліни Військово-юридичного інституту

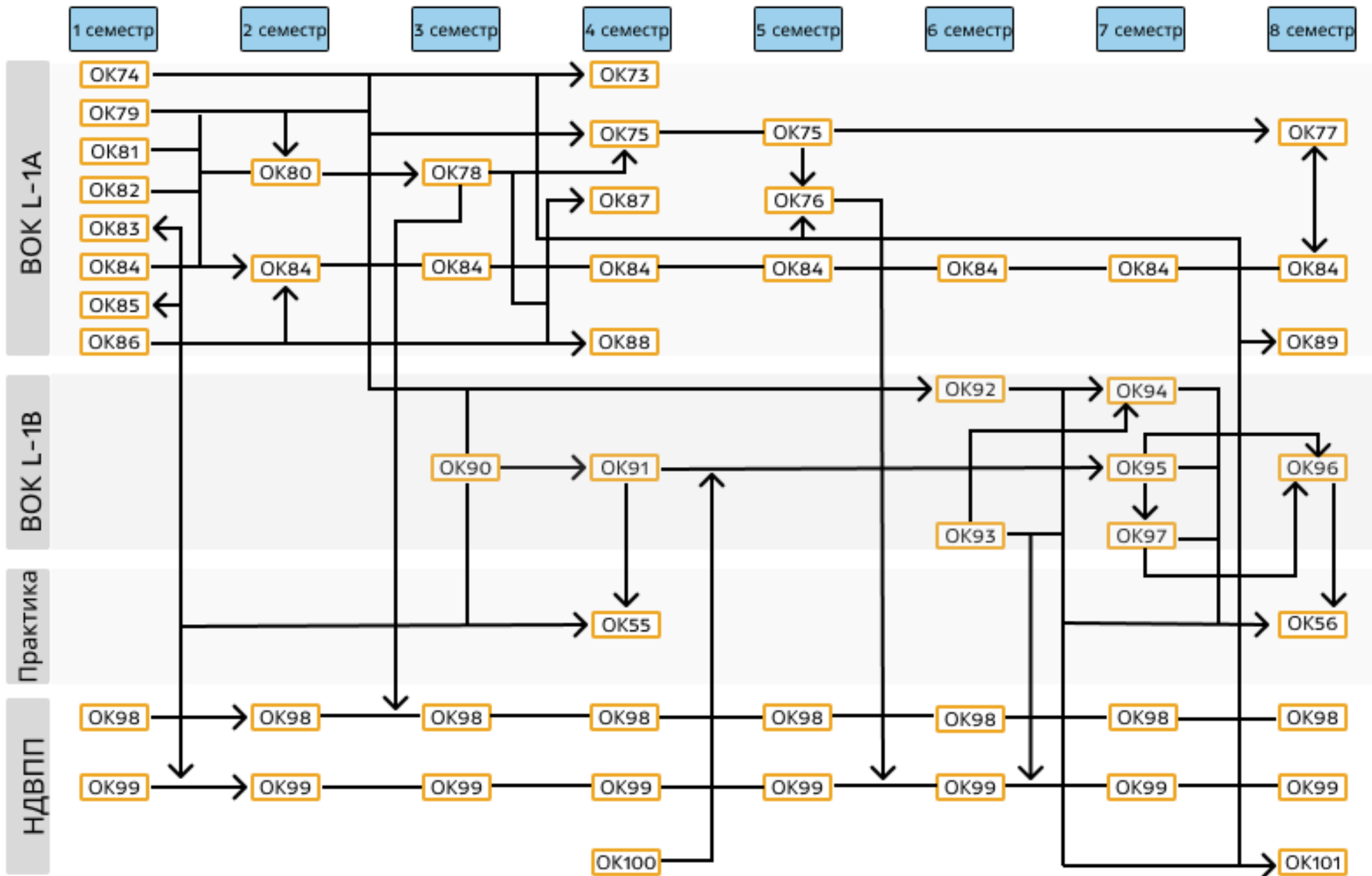

3. ФОРМИ АТЕСТАЦІЇ ЗДОБУВАЧІВ ПЕРШОГО (БАКАЛАВРСЬКОГО) СТУПЕНЯ ВИЩОЇ ОСВІТИ

<p>Форми атестації здобувачів вищої освіти</p>	<p>Атестація випускників освітньо-професійної програми спеціальності 081 «Право» проводиться у формі ЄДКІ (крім Інституту Служби безпеки України та Військово-юридичного інституту) у порядку визначеному Кабінетом Міністрів України.</p> <p>Атестація випускників під час правового режиму воєнного стану та протягом наступного року після його закінчення проводиться:</p> <p style="padding-left: 20px;">для Інституту Служби безпеки України у формі комплексного іспиту та атестаційного іспиту з фізичної підготовки ;</p> <p style="padding-left: 20px;">для Військово-юридичного інституту у формі комплексного іспиту та комплексного іспиту з фізичного виховання, спеціальної фізичної підготовки.</p>
<p>Вимоги до комплексного іспиту</p>	<p>Комплексний іспит за спеціальністю D8 «Право» передбачає перевірку досягнення результатів навчання, визначених Стандартом вищої освіти за спеціальністю 081 «Право» для першого (бакалаврського) рівня вищої освіти та цією освітньо-професійною програмою.</p> <p>Для Інституту Служби безпеки України комплексний іспит передбачає перевірку досягнення результатів навчання, визначених Стандартом вищої освіти за спеціальністю 081 «Право» для першого (бакалаврського) рівня вищої освіти, та результатів навчання, які підтверджують компетентності у сфері оперативно-службової діяльності Служби безпеки України.</p> <p>Для Військово-юридичного інституту передбачає перевірку досягнення результатів навчання, визначених Стандартом вищої освіти за спеціальністю 081 «Право» для першого (бакалаврського) рівня вищої освіти та професійного стандарту офіцера тактичного рівня військової освіти Збройних Сил України за групою військово-облікових спеціальностей юридичного профілю.</p>

4. МАТРИЦЯ ВІДПОВІДНОСТІ ПРОГРАМНИХ КОМПЕТЕНТОСТЕЙ КОМПОНЕНТАМ ОСВІТНЬОЇ ПРОГРАМИ
ОБОВ'ЯЗКОВІ ОСВІТНІ КОМПОНЕНТИ

ЗК	ЗК1	ЗК2	ЗК3	ЗК4	ЗК5	ЗК6	ЗК7	ЗК8	ЗК9	ЗК10	ЗК11	ЗК12	ЗК13	ЗК14	ЗК15	ЗК1.1	ЗК1.2	ЗК1.3	ЗК1.4	ЗК1.5	ЗК1.6
	Навчальні дисципліни фундаментально-професійної підготовки																				
OK1	+	+	+	+		+	+	+		+	+	+	+	+		+	+	+			+
OK2	+	+	+					+			+	+				+	+	+			
OK3	+		+	+		+	+				+		+			+		+			
OK4	+	+	+			+	+		+				+			+		+			+
OK5	+	+			+	+								+			+	+		+	
OK6	+	+	+	+		+	+						+	+			+	+			
OK7	+		+				+			+	+			+		+		+			+
OK8	+	+		+		+	+	+	+	+	+		+	+		+	+	+	+	+	+
OK9	+	+	+				+				+					+	+	+			
OK10	+	+	+	+		+	+	+		+	+	+	+	+		+	+	+			+
OK11	+							+			+	+	+	+		+	+		+		
OK12	+	+	+			+	+						+				+	+			+
OK13	+	+	+			+	+		+				+			+		+			+
OK14						+								+			+	+		+	
OK15	+	+				+	+	+	+	+	+		+	+			+	+	+	+	+
OK16	+	+	+			+	+	+	+							+	+	+	+		+
OK17	+	+	+			+	+				+					+	+	+			
OK18	+	+	+	+		+	+	+	+	+	+	+				+	+	+	+		+
OK19	+	+	+			+	+									+	+	+			
OK20	+	+	+			+	+	+	+						+	+	+	+	+	+	+
OK21	+	+	+				+				+					+	+	+			
OK22	+	+	+			+	+	+	+	+	+										+
OK23	+	+	+			+				+	+	+		+		+	+	+		+	
OK24	+	+	+			+	+				+					+	+	+			

OK25		+	+		+		+		+		+			+			+	+			
OK26	+	+	+	+		+	+	+	+	+	+	+				+	+	+	+		+
OK27	+	+	+			+	+										+	+			
OK28	+	+	+			+	+	+	+						+	+	+	+	+		+
OK29	+	+	+			+	+									+	+	+			+
OK30		+	+								+	+					+	+			+
OK31	+	+	+	+		+	+	+	+	+	+	+				+	+	+	+		+
OK32	+	+	+			+	+									+	+	+			
OK33	+	+	+				+	+									+	+			
OK34	+	+	+			+	+	+	+	+	+					+	+	+			+
OK35	+	+	+			+	+		+							+	+	+			+
OK36		+	+								+	+					+	+			+
OK37	+	+	+	+		+	+	+	+	+	+	+				+	+	+	+		+
OK38	+	+	+			+	+									+	+	+			
OK39	+	+	+			+	+	+	+	+	+					+	+	+			+
OK40	+	+				+	+	+	+			+		+					+	+	+
OK41	+	+	+				+	+									+	+			
OK42	+	+	+	+		+	+	+	+	+		+			+	+	+	+	+		+
OK43	+	+	+			+	+	+	+						+	+	+	+	+		+
OK44	+	+	+	+		+	+	+	+	+		+			+	+	+	+	+		+
OK45	+	+	+			+	+		+							+	+	+			+
OK46	+	+	+			+	+	+	+		+					+	+	+	+		+
OK47	+	+	+	+	+	+	+	+	+	+	+					+	+	+	+		
OK48	+	+	+			+	+									+	+	+			+
OK49	+	+	+			+	+								+		+	+			+
OK50	+	+	+	+		+	+									+	+	+		+	
OK51	+	+	+	+	+	+	+	+	+	+	+					+	+	+	+		
OK52	+	+	+	+		+	+	+								+	+	+			+

OK53	+	+	+		+	+	+						+	+		+	+	+			
OK54	+	+	+			+	+	+	+							+	+				
	Практична підготовка																				
OK55	+	+					+									+	+	+			+
OK56	+	+					+									+	+	+			+

OK24	+						+	+				+			+	+	+				+						
OK25	+	+		+	+	+					+	+	+	+		+		+	+								
OK26	+	+	+	+	+		+	+	+	+	+	+	+	+	+	+	+	+	+	+	+						
OK27	+	+						+	+	+		+	+			+	+	+	+	+	+						
OK28	+	+					+	+	+	+		+	+	+	+	+	+	+	+	+	+						
OK29								+	+			+	+	+		+	+	+									
OK30			+	+			+				+	+	+		+	+			+	+							
OK31	+	+	+	+	+		+	+	+	+	+	+	+	+	+	+	+	+	+	+	+						
OK32	+	+					+	+		+	+	+	+			+	+	+									
OK33				+			+	+			+	+	+						+	+							
OK34	+	+	+	+			+	+			+	+	+	+	+	+	+		+	+	+						
OK35	+						+	+	+	+	+	+	+	+		+	+	+									
OK36			+	+			+				+	+	+		+	+			+	+							
OK37	+	+	+	+	+		+	+	+	+	+	+	+	+	+	+	+	+	+	+	+						
OK38	+	+					+	+		+	+	+	+			+	+	+									
OK39	+	+	+	+			+	+			+	+	+	+	+	+	+		+	+	+						
OK40	+		+	+	+	+			+	+		+		+		+	+	+	+	+							
OK41				+			+	+			+	+	+						+	+							
OK42	+	+		+	+		+	+	+	+	+	+	+	+	+	+	+	+	+	+	+						
OK43	+	+			+		+	+	+	+		+	+	+	+	+	+	+	+	+					+		
OK44	+	+		+	+		+	+	+	+	+	+	+	+	+	+	+	+	+	+	+						
OK45	+						+	+	+	+	+	+	+		+	+	+								+		
OK46	+	+		+	+		+	+	+	+	+	+	+	+	+	+	+	+	+	+	+						
OK47				+	+	+		+				+	+	+	+	+	+	+				+					
OK48	+	+			+			+	+			+	+	+		+	+	+									
OK49	+			+				+	+			+		+	+		+				+						
OK50				+	+			+			+	+	+	+		+		+	+	+							
OK51				+	+	+		+				+	+	+	+	+	+	+				+					
OK52	+		+	+			+	+	+	+	+	+	+	+	+	+	+					+			+		

ОБОВ'ЯЗКОВІ ОСВІТНІ КОМПОНЕНТИ
(Інститут СБУ)

ЗК	ЗК1	ЗК2	ЗК3	ЗК4	ЗК5	ЗК6	ЗК7	ЗК8	ЗК9	ЗК10	ЗК11	ЗК12	ЗК13	ЗК14	ЗК15	ЗК1.1	ЗК1.2	ЗК1.3	ЗК1.4	ЗК1.5	ЗК1.6
	Практична підготовка																				
OK 55	•	•	•			•	•									•	•	•			•
OK 57	•	•	•			•	•									•	•	•			•
OK 58	•	•	•			•	•									•	•	•			•
	Навчальні дисципліни професійно-службової підготовки																				
OK 59		•	•								•										
OK 60	•	•	•			•	•		•							•	•	•			•
OK 61			•					•		•	•	•					•				
OK 62	•	•	•			•	•									•	•	•			•
OK 63	•	•	•	•	•	•	•		•							•	•	•			•
OK 64		•	•				•	•		•	•	•	•	•		•	•			•	
OK 65	•	•	•	•		•	•					•					•	•			•
OK 66	•	•		•			•	•	•							•	•				
OK 67	•	•	•			•	•	•	•							•	•	•			•
OK 68		•	•			•			•		•										
OK 69		•	•		•	•	•		•							•	•	•	•		•
OK 70		•	•		•		•	•		•	•	•	•	•		•	•		•		
OK 71	•	•					•	•	•												
OK 72		•	•			•	•		•								•	•	•	•	•

СК	СК1	СК2	СК3	СК4	СК5	СК6	СК7	СК8	СК9	СК10	СК11	СК12	СК13	СК14	СК15	СК16	СК1.1	СК1.2	СК1.3	СК1.4	СК1.5	СК1.6	СК1.7	СК1.8	СК1.9	СК1.10	
Практична підготовка																											
OK 55	•		•	•			•	•	•	•	•		•		•	•	•		•	•	•	•	•	•			
OK 57	•		•	•			•	•	•	•	•		•		•	•	•		•	•	•	•	•	•	•		
OK 58	•		•	•			•	•	•	•	•		•		•	•	•		•	•	•	•	•	•	•		
Навчальні дисципліни професійно-службової підготовки																											
OK 59											•		•									•		•			
OK 60		•	•				•						•				•					•		•	•	•	•
OK 61			•		•			•				•										•			•		
OK 62		•	•				•	•					•									•		•	•	•	•
OK 63		•	•	•	•		•	•				•	•			•	•					•		•	•	•	•
OK 64	•		•	•		•						•	•	•					•	•							
OK 65	•			•			•				•	•	•	•	•	•						•					
OK 66				•				•			•	•	•									•		•			
OK 67							•		•	•	•	•	•			•						•	•				•
OK 68			•	•			•	•			•				•	•						•					
OK 69																•	•				•		•				
OK 70							•		•	•			•			•				•	•	•	•	•			
OK 71							•	•	•	•	•					•					•	•	•	•	•	•	
OK 72							•			•	•	•	•			•				•	•	•	•				

5. МАТРИЦЯ ЗАБЕЗПЕЧЕННЯ ПРОГРАМНИХ РЕЗУЛЬТАТІВ НАВЧАННЯ ВІДПОВІДНИМИ КОМПОНЕНТАМИ ОСВІТНЬОЇ ПРОГРАМИ

ОБОВ'ЯЗКОВІ ОСВІТНІ КОМПОНЕНТИ

РН	ПРН 1	ПРН 2	ПРН 3	ПРН 4	ПРН 5	ПРН 6	ПРН 7	ПРН 8	ПРН 9	ПРН 10	ПРН 11	ПРН 12	ПРН 13	ПРН 14	ПРН 15	ПРН 16	ПРН 17	ПРН 18	ПРН 19	ПРН 20	ПРН 21	ПРН 22	ПРН 1.1	ПРН 1.2	ПРН 1.3	ПРН 1.4.	ПРН 1.5	ПРН 1.6	ПРН 1.7	ПРН 1.8	ПРН 1.9	ПРН 1.10
	Навчальні дисципліни фундаментально-професійної підготовки																															
OK1		+	+		+	+	+		+	+	+	+	+	+	+			+	+	+	+	+	+	+	+	+						
OK2	+		+			+					+		+					+	+		+		+		+							
OK3	+	+	+	+		+	+			+	+	+	+	+	+			+	+				+	+								
OK4			+			+	+		+	+		+		+	+		+										+	+			+	
OK5			+							+		+																				
OK6			+				+		+	+	+	+	+		+			+	+	+	+	+	+				+					
OK7	+		+				+		+					+			+	+														
OK8	+		+		+	+	+		+	+	+	+					+						+		+	+	+	+				
OK9			+	+							+	+		+						+	+	+	+	+	+	+	+					
OK10		+	+		+	+	+		+	+	+	+	+	+	+			+	+	+	+	+	+	+	+	+	+					
OK11	+	+	+	+			+	+	+				+				+	+	+		+		+									
OK12	+		+	+		+	+	+		+	+	+	+	+	+			+		+			+	+								
OK13			+			+	+		+	+		+		+	+		+										+	+			+	
OK14			+							+		+																				
OK15	+		+		+	+	+		+					+			+				+	+	+				+				+	
OK16			+		+	+				+		+	+	+	+		+		+	+	+	+	+	+	+	+	+	+				
OK17		+	+			+			+					+	+			+	+	+			+				+					
OK18	+	+	+		+	+		+		+		+	+	+	+	+	+	+	+	+	+	+	+	+	+	+	+	+				
OK19	+		+		+	+							+	+	+			+	+	+		+	+	+			+	+				
OK20	+		+		+	+				+		+	+	+	+		+		+	+	+	+	+			+	+					

ОБОВ'ЯЗКОВІ ОСВІТНІ КОМПОНЕНТИ
(Інститут СБУ)

РН	ПРН 1	ПРН 2	ПРН 3	ПРН 4	ПРН 5	ПРН 6	ПРН 7	ПРН 8	ПРН 9	ПРН 10	ПРН 11	ПРН 12	ПРН 13	ПРН 14	ПРН 15	ПРН 16	ПРН 17	ПРН 18	ПРН 19	ПРН 20	ПРН 21	ПРН 22	ПРН 1.1	ПРН 1.2	ПРН 1.3	ПРН 1.4	ПРН 1.5	ПРН 1.6	ПРН 1.7	ПРН 1.8	ПРН 1.9	ПРН 1.10			
	Навчальні дисципліни фундаментально-професійної підготовки																																		
OK 55	•	•	•		•	•			•				•		•	•	•	•	•	•	•					•	•	•	•	•					
OK 57	•	•	•		•	•			•				•		•	•	•	•	•	•	•					•	•	•	•	•					
OK 58	•	•	•		•	•			•				•		•	•	•	•	•	•	•					•	•	•	•	•					
	Навчальні дисципліни професійно-службової підготовки																																		
OK 59					•				•																		•		•		•				
OK 60		•		•								•	•				•			•							•		•		•	•	•		
OK 61		•						•					•					•	•								•			•					
OK 62			•	•								•	•				•			•						•		•		•	•	•	•		
OK 63	•		•	•		•	•	•	•		•	•	•	•	•		•							•		•	•		•		•	•	•		
OK 64		•			•	•	•		•									•							•		•	•							
OK 65	•		•		•				•	•			•		•	•	•		•		•		•	•			•								
OK 66	•		•		•	•				•	•		•				•	•												•					
OK 67	•		•		•	•	•								•	•													•	•				•	
OK 68		•							•				•				•	•			•			•		•	•	•	•						
OK 69			•		•		•	•		•		•	•	•	•		•	•			•			•		•		•		•	•		•		
OK 70					•	•	•	•				•	•				•	•	•	•				•		•		•		•	•		•		
OK 71	•		•		•				•				•	•			•											•	•	•					
OK 72			•				•		•			•	•		•	•	•				•	•		•				•	•			•	•	•	

